

ТРУБОПРОВОДНЫЕ СИСТЕМЫ. ЗАПОРНО-РЕГУЛИРУЮЩАЯ АРМАТУРА

2011/1

РЕГУЛИРУЮЩАЯ АРМАТУРА

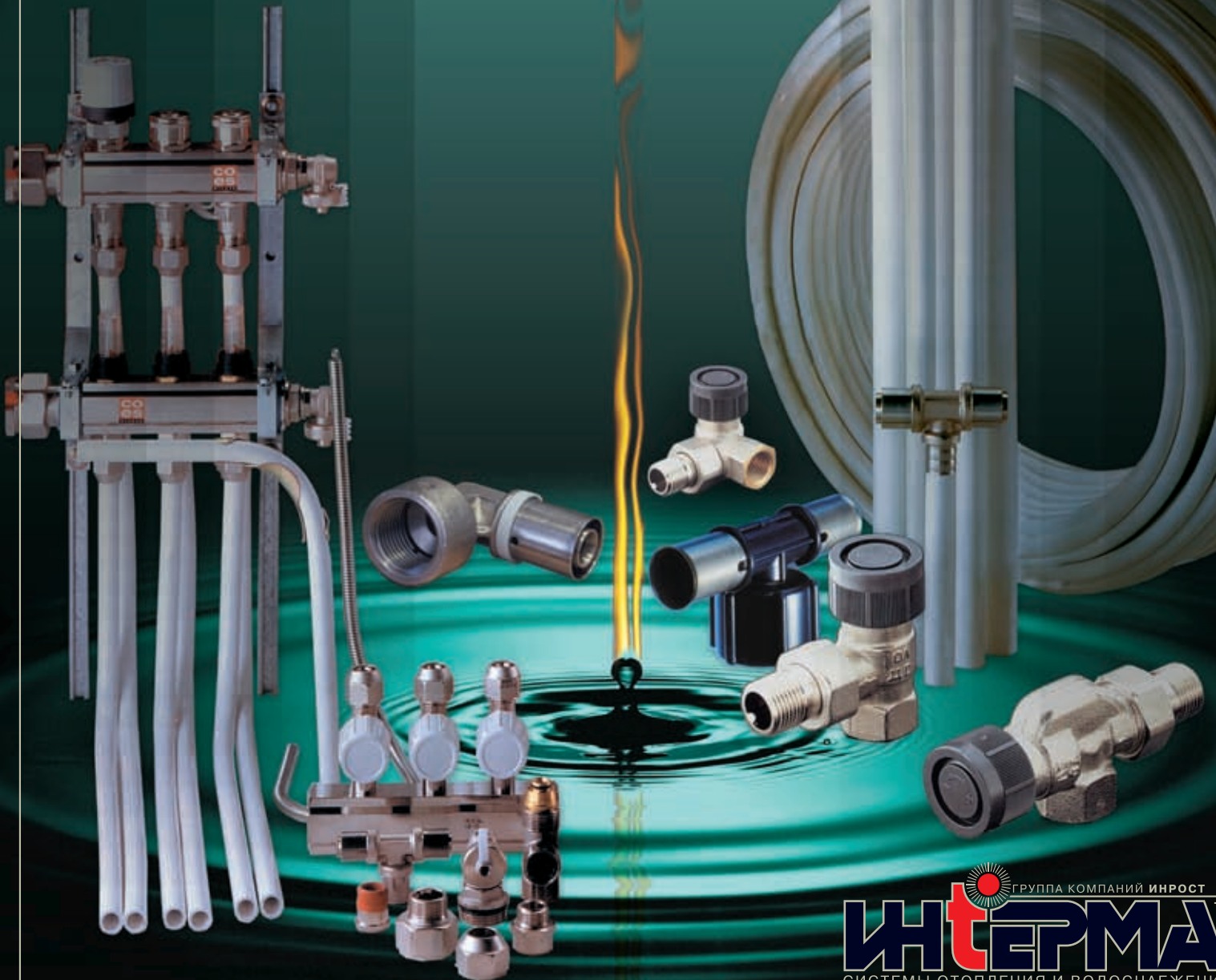

УВАЖАЕМЫЕ КОЛЛЕГИ!

Компания ИНТЕРМА – один из крупнейших поставщиков широкого ассортимента оборудования зарубежного производства для комплектации и монтажа систем отопления водоснабжения и водоотведения. За 15 лет работы компания смогла завоевать репутацию надежного поставщика оборудования гарантированно высокого качества.

В ассортименте поставляемого оборудования:

- радиаторы отопления Kermi, BiLUX, Moehlenhoff, General Radiator
- конвекторы Kermi, Moehlenhoff
- радиаторы для ванных комнат Kermi
- системы трубопроводов Co.E.S., Rehau, Uponor, Wavin, Pettinaroli, Itap, Danfoss
- фитинги
- запорно-регулирующая арматура Pettinaroli, Itap, General
- насосное оборудование Wirbel, KSB, Dab Pumps, General Pump
- котельное оборудование от 4 кВт до 100 МВт Wirbel, Cuenod, Unical, Buderus, Viessmann, Meibes, Ferroli, ICI
- дымоходы Jeremias
- кровельные воронки, трапы, затворы и т.д.
- тепловые пункты HL Hutterer & Lechner
- блочно – модульные котельные
- модульные мини-ТЭС
- блоки технологического оборудования для нефтяной и химической промышленности

Все поставляемое оборудование высокого качества и адаптировано для эксплуатации в сложных российских условиях, что обеспечивает длительный срок службы, минимальные эксплуатационные расходы и безопасность, а также помогает решить сложные инженерные задачи.

Технический отдел компании осуществляет полный цикл работ:

- проектирование
- поставка
- монтаж
- пуско-наладка
- сервисное обслуживание оборудования.

На все оборудование и монтажные работы дается гарантия.

Наше предприятие имеет разрешение РОСТЕХНАДЗОРА и лицензии ГОССТРОЯ. Специалисты-монтажники аттестованы РОСТЕХНАДЗОРОМ, прошли обучение на фирмах – производителях оборудования.

Отгрузка товара производится со склада в Москве. Также осуществляется бесплатная доставка товара нашим клиентам по Москве или до транспортной компании для отправки груза в регионы.

Для удобства работы с клиентами в регионах, филиалы компании расположены в крупнейших городах России (Санкт-Петербурге, Нижнем Новгороде, Казани, Воронеже, Самаре, Екатеринбурге, Пятигорске, Волгограде), а дилерская сеть простирается на территории всей страны, что позволяет решить вопросы региональных поставок.

Вся продукция сертифицирована согласно нормативам, действующим на территории Российской Федерации.

Для успешного продвижения оборудования и современных технологий на строительном рынке наша компания регулярно принимает участие в международных симпозиумах, конференциях, выставках, ежегодно проводит программу бесплатных обучающих технических семинаров в регионах РФ.

Благодарим наших партнеров за долгосрочное сотрудничество с нами.

УСПЕХОВ ВАМ И УДАЧИ!

Приглашаем к сотрудничеству проектные, архитектурные, строительные и торговые организации из всех регионов России и будем рады увидеть Вас среди своих партнеров.

Компания Интерма предоставляет комплексную техническую и рекламную поддержку своим клиентам и обеспечивает необходимой технической документацией.

СОДЕРЖАНИЕ

UPONOR. Co.E.S. Трубопроводные системы	4
Металлопластиковые трубы	5
Резьбовые фитинги	5
Пресс-резьбовые фитинги.	7
Соединения для сантехники	11
Элементы радиаторных подсоединений	12
Сантехническая арматура.	12
Отопление. Обогрев полов	13
Инструмент для пресс-монтажа	17
REHAU. Трубопроводная система RAUTITAN.	19
PETTINAROLI. Запорная и регулирующая арматура.	28
ITAP. Запорная и регулирующая арматура.	34
DANFOSS. Приборы для автоматизации систем теплоснабжения зданий	40
1. Радиаторные терморегуляторы и запорные радиаторные клапаны.	40
2. Балансировочные клапаны для систем тепло- и холодоснабжения.	46
3. Трубопроводная арматура	50

Трубные системы

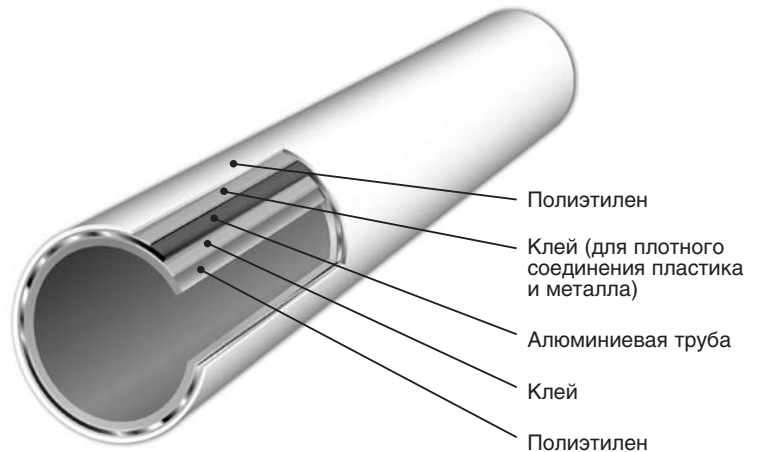

Предлагаемые компанией “Интерма” трубные системы COESKLIMA SUPERK® (Италия) и UPONOR (Германия) разработаны для универсального применения в системах отопления и охлаждения (радиаторы и фанкойлы), горячего и холодного водоснабжения, а также для монтажа тёплого пола. Трубные системы включают пятислойную металлопластиковую трубу различных диаметров, полный ассортимент соединительных элементов (фитингов), а также необходимые аксессуары для систем отопления, водоснабжения и обогрева пола.

Максимальная рабочая температура:	95°C
Максимальная кратковременная температура:	110°C
Максимальное рабочее давление:	до 10 атм.
Расчётный срок службы:	не менее 50 лет
Продукция сертифицирована по системе качества ISO 9001	

Различия между Coesklima superK® и Uponor:

- Полимер (термостойкий полиэтилен для Uponor и сшитый полиэтилен для Coesklima superK®)
- Способ сварки алюминия (ультразвук внахлест для Uponor и лазер встык для Coesklima superK®)

Применение термостойкого полиэтилена обеспечивает непревзойдённую гибкость трубы, что позволяет значительно облегчить монтаж систем тёплого пола;

Сшивка полиэтилена гарантирует его длительную термостойкость и высокую однородность полученной молекулярной структуры.

Основные преимущества:

- малый вес;
- низкий коэффициент линейного удлинения;
- стопроцентная газонепроницаемость;
- высокая гибкость, сохранение формы;
- отсутствие остаточной деформации после изгиба;
- коррозионная стойкость, химическая нейтральность;
- шумопоглощающая способность;
- минимальная внутренняя шероховатость, что снижает сопротивление, минимизирует гидравлические потери и уменьшает заиливаемость внутренней поверхности;
- стойкость к образованию солевых отложений, биологическому обрастанию.

Металлопластиковые трубы и фитинги

МЕТАЛЛОПЛАСТИКОВЫЕ ТРУБЫ



МЕТАЛЛОПЛАСТИКОВЫЕ ТРУБЫ В БУХТАХ						
Тип	Код		Упаковка, м.п.		Цена, €/м	
	Италия	Германия	Италия	Германия	Италия	Германия
16 x 2	KRS 160H	101 33 71	100	200	1,43	1,64
18 x 2	KRS 180H	70 01 80	100	200	2,30	2,57
20 x 2.25	KRS 200H	101 33 88	100	100	1,94	2,56
25 x 2.5	KRS 250G	101 33 98	50	50	3,70	4,44
32 x 3	KRS 320G	101 34 01	50	25	4,95	6,73
20 x 2	KRE 220H	-	100	-	1,95	-
26 x 3	KRE 260G	-	50	-	3,90	-

Композиционная многослойная труба. Используется для водоснабжения, радиаторного и напольного отопления. Поставляется в бухтах.



МЕТАЛЛОПЛАСТИКОВЫЕ ТРУБЫ В ШТАНГАХ (5 м.п.)						
Тип	Код		Упаковка, м.п.		Цена, €/м	
	Италия	Германия	Италия	Германия	Италия	Германия
40 x 4	KD 4000	101 34 46	20	20	15,75	13,38
50 x 4.5	KD 5000	101 34 49	20	15	21,48	18,53
63 x 6	KD 6300	101 34 51	15	15	32,94	29,22
75 x 7.5	KD 7500	101 34 53	5	10	64,44	56,86

Композиционная многослойная труба. Используется для водоснабжения и радиаторного отопления. Поставляется в прямых пятиметровых отрезках.

РЕЗЬБОВЫЕ ФИТИНГИ (Изготовлены из никелированной латуни)

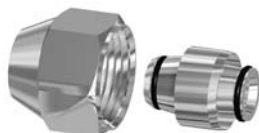

РЕЗЬБОВОЙ ШТУЦЕР (КОНЦОВКА)						
Тип	Код		Упаковка, шт.		Цена, €	
	Италия	Германия	Италия	Германия	Италия	Германия
16 x 1/2" ВР	KO1030	101 38 46	20	20	1,66	2,61
16 x 3/4" ВР	KO1040	101 39 89	20	20	3,20	3,56
18 x 1/2" ВР	KO1050	-	20	-	2,72	-
18 x 3/4" ВР	KO1060	-	20	-	3,13	-
20 x 1/2" ВР	KO1065	101 38 32	20	20	2,81	5,63
20 x 3/4" ВР	KO1020	101 40 04	20	-	3,42	4,23
25 x 1" ВР	KO1070	-	20	20	5,08	-

Состоит из гайки и втулки со встроенной пресс-гильзой. Применяется для соединения металлопластиковой трубы с ниппелями, соединительными муфтами, угольниками, тройниками и распределителями для водоснабжения, имеющими наружную резьбу. Материал внутреннего зажимного кольца – латунь (Италия), либо полиамид (Германия).



РЕЗЬБОВОЙ АДАПТЕР UNI (EURO - КОНЦОВКА)						
Тип	Код		Упаковка, шт.		Цена, €	
	Италия	Германия	Италия	Германия	Италия	Германия
16 x 3/4" ВР UNI	KDF16F2	101 39 89	10	10	4,50	3,56
20 x 3/4" ВР UNI	KDF20F2	101 40 04	10	10	4,50	4,23
25 x 3/4" ВР UNI	-	101 40 11	-	10	-	9,32

Состоит из гайки и гильзы с "евро-конусом". Применяется для соединения металлопластиковой трубы с радиаторами, мультифлексами, гребёнками для отопления и тёплого пола, имеющими ответной частью "евро-конус". Материал внутреннего зажимного кольца – латунь (Италия), либо полиамид (Германия).



НИППЕЛЬ ДВОЙНОЙ НР + НР						
Тип	Код		Упаковка, шт.		Цена, €	
	Италия	Германия	Италия	Германия	Италия	Германия
1/2"НР + 1/2"НР	KO1210	101 38 94	20	20	1,24	2,53
3/4"НР + 3/4"НР	KO1220	77 00 52	20	20	1,71	4,16
3/4"НР + 3/4"НР UNI	-	100 66 41	-	20	-	3,65
1"НР + 3/4"НР	-	77 00 57	-	20	-	9,40
1"НР + 1"НР	KO1230	77 00 53	20	20	3,82	6,18

Длина резьбовой части 15 мм.

РЕЗЬБОВЫЕ ФИТИНГИ (Изготовлены из никелированной латуни)



СОЕДИНИТЕЛЬНАЯ МУФТА HR + BP						
Тип	Код		Упаковка, шт.		Цена, €	
	Италия	Германия	Италия	Германия	Италия	Германия
1/2"HR + 1/2"BP	KO1410	101 39 07	10	20	1,80	4,97
3/4"HR + 3/4"BP	KO1420	-	10	-	2,95	-
1"HR + 1"BP	KO1430	-	10	-	4,12	-
3/4"HR + 3/4"BP UNI	-	101 41 43	-	10	-	6,73

Применяется для соединения металлопластиковой трубы с наружной резьбой. Используется совместно с резьбовым штуцером, как переходной элемент.



УГОЛЬНИК 90° HR + HR						
Тип	Код		Упаковка, шт.		Цена, €	
	Италия	Германия	Италия	Германия	Италия	Германия
1/2"HR + 1/2"HR	KOGOM1	101 39 14	10	20	1,66	4,96
3/4"HR + 3/4"HR	KOGOM2	-	10	-	2,65	-
1"HR + 1"HR	KOGOM3	-	5	-	4,45	-
3/4"HR UNI	-	101 41 45	-	10	-	5,41

Применяется для соединения металлопластиковой трубы с внутренней резьбой. Используется совместно с резьбовым штуцером, как переходной элемент.



УГОЛЬНИК 90° HR + BP						
Тип	Код		Упаковка, шт.		Цена, €	
	Италия	Германия	Италия	Германия	Италия	Германия
1/2"HR + 1/2"BP	KOGOF1	101 39 32	20	20	2,34	4,05

Применяется для соединения металлопластиковой трубы с наружной резьбой. Используется совместно с резьбовым штуцером, как переходной элемент.



ТРОЙНИК HR						
Тип	Код		Упаковка, шт.		Цена, €	
	Италия	Германия	Италия	Германия	Италия	Германия
1/2"HR x 3	KOTEM1	101 39 46	20	20	2,57	5,66
3/4"HR x 3	KOTEM2	77 00 92	20	20	3,13	10,71
1"HR+3/4"HR+1"HR	KOTEM0	-	10	-	5,78	-
1"HR x 3	KOTEM3	77 00 94	10	10	6,23	18,64
3/4"HR UNI	-	101 41 47	-	10	-	8,41

Применяется для соединения металлопластиковой трубы с внутренней резьбой. Используется совместно с резьбовым штуцером, как переходной элемент.



ТРОЙНИК HR + BP + HR						
Тип	Код		Упаковка, шт.		Цена, €	
	Италия	Германия	Италия	Германия	Италия	Германия
1"HR+1"BP+1"HR	KOTCF1	-	10	-	2,98	-

Применяется для соединения металлопластиковой трубы с внутренней и наружной резьбой. Используется совместно с резьбовым штуцером, как переходной элемент.

ПРЕСС-РЕЗЬБОВЫЕ ФИТИНГИ (Изготовлены из никелированной латуни с обжимной гильзой из нержавеющей стали, установленной на корпусе фитинга)



ПРЕСС-РЕЗЬБОВОЕ СОЕДИНЕНИЕ П + НР						
Тип	Код		Упаковка, шт.		Цена, €	
	Италия	Германия	Италия	Германия	Италия	Германия
16 x 1/2" НР	PM16M1	101 45 25	10	10	3,28	3,96
16 x 3/4" НР	-	101 45 34	-	10	-	8,05
18 x 1/2" НР	PM18M1	-	10	-	3,64	-
18 x 3/4" НР	PM18M2	-	10	-	4,74	-
20 x 1/2" НР	PM20M1	101 45 61	10	10	5,72	6,29
20 x 3/4" НР	PM20M2	101 45 64	10	10	5,48	6,43
20 x 1" НР	PM20M3	101 45 67	10	10	7,05	10,57
25 x 3/4" НР	PM25M2	101 45 89	10	10	6,20	8,92
25 x 1" НР	PM25M3	101 45 92	10	10	8,51	10,55
32 x 1" НР	PM32M3	101 46 10	10	10	11,56	12,67
32 x 1"1/4 НР	PM32M4	101 46 13	10	10	17,76	18,36
40 x 1"1/4 НР	PM40M4	101 46 24	5	5	23,36	24,94
40 x 1"1/2 НР	-	101 46 28	-	5	-	39,35
50 x 1"1/2 НР	PM50M5	101 46 36	3	3	33,35	38,20
63 x 2" НР	PM63M6	-	3	-	51,53	-
75 x 2"1/2 НР	PM75M7	-	2	-	97,13	-



ПРЕСС-РЕЗЬБОВОЕ СОЕДИНЕНИЕ П + ВР						
Тип	Код		Упаковка, шт.		Цена, €	
	Италия	Германия	Италия	Германия	Италия	Германия
16 x 1/2" ВР	PM16F1	101 45 36	10	10	4,62	5,14
18 x 1/2" ВР	PM18F1	-	10	-	6,08	-
18 x 3/4" ВР	PM18F2	-	10	-	5,84	-
20 x 1/2" ВР	PM20F1	101 45 74	10	10	6,08	7,04
20 x 3/4" ВР	PM20F2	101 45 77	10	10	6,58	7,84
20 x 1" ВР	PM20F3	101 45 80	10	10	9,12	14,04
25 x 3/4" ВР	PM25F2	101 45 99	10	10	7,67	10,41
25 x 1" ВР	PM25F3	101 46 02	10	10	11,68	13,98
32 x 1" ВР	-	101 46 18	-	10	-	14,54
32 x 1"1/4 ВР	PM32F4	101 46 21	10	10	18,49	21,06
40 x 1"1/4 ВР	-	101 46 30	-	5	-	27,94
40 x 1"1/2 ВР	PM40F5	101 46 33	5	5	29,94	32,95
50 x 1"1/2 ВР	PM50F5	101 46 41	3	3	32,84	37,32
63 x 2" ВР	PM63F6	-	3	-	50,01	-
75 x 2"1/2 ВР	PM75F7	-	2	-	93,10	-

Пресс-соединение с цилиндрической внутренней резьбой.



ПРЕСС-МУФТА						
Тип	Код		Упаковка, шт.		Цена, €	
	Италия	Германия	Италия	Германия	Италия	Германия
16 x 16	PM1616	101 51 64	10	10	4,51	4,36
18 x 18	PM1818	-	10	-	4,86	-
20 x 20	PM2020	101 51 87	10	10	5,84	6,38
25 x 25	PM2525	101 52 05	10	10	9,37	10,16
32 x 32	PM3232	101 52 19	10	10	14,84	15,40
40 x 40	PM4040	101 52 36	5	5	30,18	25,98
50 x 50	PM5050	101 52 48	3	3	43,84	35,12
63 x 63	PM6363	-	3	-	64,17	-
75 x 75	PM7575	-	2	-	116,58	-

Фитинги Uronor диаметров 40, 50, 63, 75 мм частично поставляются в сборном (модульном) варианте. Цены и коды узнавайте у менеджеров отделов продаж.



ПРЕСС-РЕЗЬБОВЫЕ ФИТИНГИ (Изготовлены из никелированной латуни с обжимной гильзой из нержавеющей стали, установленной на корпусе фитинга)



ПРЕСС-МУФТА С РЕДУКЦИЕЙ						
Тип	Код		Упаковка, шт.		Цена, €	
	Италия	Германия	Италия	Германия	Италия	Германия
18 x 16	PMR186	-	10	-	4,86	-
20 x 16	PMR206	101 51 79	10	10	5,84	6,25
20 x 18	PMR208	-	10	-	6,33	-
25 x 16	PMR256	101 51 94	10	10	9,01	9,44
25 x 18	PMR258	-	10	-	9,01	-
25 x 20	PMR252	101 52 02	10	10	9,12	9,67
32 x 20	PMR322	101 52 15	10	10	13,38	13,35
32 x 25	PMR323	101 52 17	10	10	14,72	14,88
40 x 25	PMR402	101 52 30	5	5	28,92	24,72
40 x 32	PMR403	101 52 33	5	5	29,06	24,36
50 x 32	PMR503	101 52 42	3	3	32,21	34,50
50 x 40	PMR504	101 52 45	3	3	35,00	35,48
63 x 40	PMR634	-	3	-	60,37	-
63 x 50	PMR635	-	3	-	58,61	-
75 x 40	PMR754	-	2	-	90,95	-
75 x 50	PMR755	-	2	-	91,32	-
75 x 63	PMR756	-	2	-	98,91	-



ПРЕСС-УГОЛЬНИК 90°						
Тип	Код		Упаковка, шт.		Цена, €	
	Италия	Германия	Италия	Германия	Италия	Германия
16 x 16	PG1616	101 46 79	10	10	5,97	5,88
18 x 18	PG1818	-	10	-	6,69	-
20 x 20	PG2020	101 47 24	10	10	10,35	10,25
25 x 25	PG2525	101 47 46	10	10	11,92	13,63
32 x 32	PG3232	101 47 65	10	10	15,83	18,99
40 x 40	PG4040	101 47 79	5	5	37,40	35,03
50 x 50	PG5050	101 47 91	3	3	52,68	49,10
63 x 63	PG6363	-	2	-	92,57	-
75 x 75	PG7575	-	2	-	147,28	-



ПРЕСС-УГОЛЬНИК 90° П + НР						
Тип	Код		Упаковка, шт.		Цена, €	
	Италия	Германия	Италия	Германия	Италия	Германия
16 x 1/2" НР	PG16M1	101 46 86	10	10	5,59	5,95
18 x 1/2" НР	PG18M1	-	10	-	6,20	-
18 x 3/4" НР	PG18M2	-	10	-	11,92	-
20 x 1/2" НР	PG20M1	101 47 29	10	10	6,69	9,24
20 x 3/4" НР	PG20M2	101 47 32	10	10	7,79	10,59
25 x 3/4" НР	PG25M2	101 47 51	10	10	9,85	13,23
25 x 1" НР	PG25M3	101 47 55	10	10	13,13	16,58
32 x 1" НР	PG32M3	101 47 70	10	10	17,27	20,40
40 x 1 1/4" НР	-	101 47 83	-	5	-	37,90



ПРЕСС-УГОЛЬНИК 90° П + ВР						
Тип	Код		Упаковка, шт.		Цена, €	
	Италия	Германия	Италия	Германия	Италия	Германия
16 x 1/2" ВР	PG16F1	101 46 92	10	10	5,59	6,61
18 x 1/2" ВР	PG18F1	-	10	-	6,80	-
18 x 3/4" ВР	PG18F2	-	10	-	12,65	-
20 x 1/2" ВР	PG20F1	101 47 36	10	10	8,02	9,67
20 x 3/4" ВР	PG20F2	101 47 39	10	10	7,91	10,79
25 x 3/4" ВР	PG25F2	101 47 57	10	10	15,93	14,91
25 x 1" ВР	-	101 47 61	-	10	-	17,49
32 x 1" ВР	PG32F3	101 47 74	10	10	18,00	19,99
40 x 1 1/2" ВР	PG40F5	101 47 86	5	5	35,37	36,11
50 x 1 1/2" ВР	PG50F5	101 47 94	3	3	45,08	43,51

ПРЕСС-РЕЗЬБОВЫЕ ФИТИНГИ (Изготовлены из никелированной латуни с обжимной гильзой из нержавеющей стали, установленной на корпусе фитинга)



ПРЕСС-ТРОЙНИК						
Тип	Код		Упаковка, шт.		Цена, €	
	Италия	Германия	Италия	Германия	Италия	Германия
16 x 16 x 16	PT16X3	101 49 18	10	10	6,80	7,87
18 x 18 x 18	PT18X3	-	10	-	7,79	-
20 x 20 x 20	PT20X3	101 49 76	10	10	11,20	12,89
25 x 25 x 25	PT25X3	101 50 28	10	10	17,52	18,94
32 x 32 x 32	PT32X3	101 50 73	10	10	25,78	27,06
40 x 40 x 40	PT40X3	101 51 16	5	5	48,12	48,05
50 x 50 x 50	PT50X3	101 51 46	3	3	64,55	66,98
63 x 63 x 63	PT63X3	-	2	-	120,38	-
75 x 75 x 75	PT75X3	-	1	-	209,18	-



ПРЕСС-ТРОЙНИК П + НР + П						
Тип	Код		Упаковка, шт.		Цена, €	
	Италия	Германия	Италия	Германия	Италия	Германия
16 x 1/2"НР x 16	PT16M1	101 49 27	10	10	7,18	13,65
18 x 1/2"НР x 18	PT18M1	-	10	-	9,62	-
18 x 3/4"НР x 18	PT18M2	-	10	-	15,32	-
20 x 1/2"НР x 20	PT20M1	-	10	-	10,45	-
20 x 3/4"НР x 20	PT20M2	-	10	-	14,35	-
25 x 3/4"НР x 25	PT25M2	101 50 38	10	10	17,15	20,32
25 x 1"НР x 25	PT25M3	-	10	-	19,71	-
32 x 3/4"НР x 32	PT32M2	101 50 82	10	10	22,63	25,08
32 x 1"НР x 32	PT32M3	-	10	-	22,63	-
75 x 1"1/4 НР x 75	PT75M4	-	1	-	168,00	-



ПРЕСС-ТРОЙНИК П + ВР + П						
Тип	Код		Упаковка, шт.		Цена, €	
	Италия	Германия	Италия	Германия	Италия	Германия
16 x 1/2"ВР x 16	PT16F1	101 49 31	10	10	8,15	11,88
18 x 1/2"ВР x 18	PT18F1	-	10	-	11,79	-
20 x 1/2"ВР x 20	PT20F1	101 49 87	10	10	11,20	13,34
20 x 3/4"ВР x 20	PT20F2	101 49 91	10	10	13,87	15,61
25 x 1/2"ВР x 25	PT25F1	101 50 44	10	10	14,35	17,36
25 x 3/4"ВР x 25	PT25F2	101 50 48	10	10	15,45	18,81
32 x 1/2"ВР x 32	-	101 50 88	-	10	-	23,66
32 x 3/4"ВР x 32	PT32F2	101 50 91	10	10	23,72	24,60
32 x 1"ВР x 32	PT32F3	-	10	-	24,82	-
40 x 3/4"ВР x 40	PT40F2	101 51 23	5	5	43,45	35,90
50 x 1"ВР x 50	PT50F3	101 51 49	3	3	54,57	48,69



ПРЕСС-НАРЕЗНОЕ СОЕДИНЕНИЕ П + НГ						
Тип	Код		Упаковка, шт.		Цена, €	
	Италия	Германия	Италия	Германия	Италия	Германия
16 x 1/2" НГ	PB16F1	101 52 70	10	10	7,30	9,73
16 x 3/4" НГ	PB16F2	101 52 74	10	10	6,80	12,73
18 x 1/2" НГ	PB18F1	-	10	-	7,55	-
18 x 3/4" НГ	PB18F2	-	10	-	7,79	-
20 x 1/2" НГ	PB20F1	101 52 83	10	10	7,79	10,09
20 x 3/4" НГ	PB20F2	101 52 86	10	10	8,27	16,39
25 x 3/4" НГ	-	101 52 95	-	10	-	17,32
25 x 1" НГ	PB25F3	101 52 97	10	10	18,24	17,99
32 x 1"1/4 НГ	PB32F4	101 53 01	10	10	20,31	23,71
40 x 1"1/2 НГ	PB40F5	101 53 04	5	5	39,15	38,76
50 x 2" НГ	PB50F6	101 53 14	3	3	42,19	47,13

Фитинги Uronor диаметров 40, 50, 63, 75 мм частично поставляются в сборном (модульном) варианте. Цены и коды узнавайте у менеджеров отделов продаж.



ПРЕСС-РЕЗЬБОВЫЕ ФИТИНГИ (Изготовлены из никелированной латуни с обжимной гильзой из нержавеющей стали, установленной на корпусе фитинга)

ПРЕСС-ТРОЙНИК С РЕДУКЦИЕЙ						
Тип	Код		Упаковка, шт.		Цена, €	
	Италия	Германия	Италия	Германия	Италия	Германия
16 x 20 x 16	PTR626	101 49 23	10	10	13,38	12,68
18 x 16 x 16	PTR866	-	10	-	8,40	-
18 x 16 x 18	PTR868	-	10	-	8,40	-
18 x 18 x 16	PTR886	-	10	-	13,50	-
18 x 25 x 18	PTR828	-	10	-	17,40	-
20 x 16 x 16	PTR266	101 49 57	10	10	13,38	15,31
20 x 16 x 20	PTR262	101 49 61	10	10	13,99	13,12
20 x 20 x 16	PTR226	101 49 70	10	10	10,70	13,02
20 x 18 x 18	PTR288	-	10	-	11,06	-
20 x 18 x 20	PTR282	-	10	-	11,20	-
20 x 20 x 18	PTR228	-	10	-	11,20	-
20 x 25 x 16	-	101 49 81	-	10	-	16,29
20 x 25 x 20	-	101 49 83	-	10	-	15,61
25 x 16 x 20	-	101 50 00	-	10	-	15,41
25 x 16 x 16	PTR566	101 49 96	10	10	12,78	15,00
25 x 16 x 25	PTR565	101 50 02	10	10	13,87	18,39
25 x 18 x 18	PTR588	-	10	-	12,78	-
25 x 18 x 25	PTR585	-	10	-	14,11	-
25 x 20 x 16	-	101 50 15	-	10	-	14,87
25 x 20 x 20	PTR522	101 50 17	10	10	11,43	15,61
25 x 20 x 25	PTR525	101 50 21	10	10	13,87	15,79
25 x 25 x 16	-	93 51 52	-	10	-	21,76
25 x 32 x 25	PTR535	101 50 33	10	10	24,68	26,26
32 x 16 x 32	PTR363	101 50 53	10	10	23,72	25,43
32 x 18 x 32	PTR383	-	10	-	23,72	-
32 x 20 x 32	PTR323	101 50 60	10	10	25,91	26,89
32 x 25 x 32	PTR353	101 50 68	10	10	25,05	28,31
32 x 25 x 25	PTR355	101 50 64	10	10	24,33	27,78
32 x 50 x 32	PTR352	101 50 78	3	3	42,57	66,62
40 x 20 x 40	PTR424	101 50 96	5	5	44,47	40,83
40 x 25 x 32	-	101 51 00	-	5	-	45,70
40 x 25 x 40	PTR454	101 51 03	5	5	42,44	43,17
40 x 32 x 32	PTR433	101 51 07	5	5	40,99	44,09
40 x 32 x 40	PTR434	101 51 11	5	5	46,48	46,34
50 x 25 x 40	-	101 51 31	-	3	-	49,68
50 x 25 x 50	PTR555	101 51 34	3	3	44,47	51,89
50 x 32 x 50	-	101 51 38	-	3	-	53,78
50 x 40 x 50	PTR545	101 51 42	3	3	53,32	54,87
63 x 40 x 63	PTR634	-	2	-	115,83	-
75 x 50 x 75	PTR757	-	1	-	170,77	-

Фитинги Уронор диаметров 40, 50, 63, 75 мм частично поставляются в сборном (модульном) варианте. Цены и коды узнавайте у менеджеров отделов продаж.

СОЕДИНЕНИЯ ДЛЯ САНТЕХНИКИ (Изготовлены из никелированной латуни. Пресс-фитинги укомплектованы обжимной гильзой из нержавеющей стали, установленной на корпусе фитинга)



ПРЕСС-УГОЛЬНИК СОЕДИНИТЕЛЬНЫЙ с полукруглым фланцем						
Тип	Код		Упаковка, шт.		Цена, €	
	Италия	Германия	Италия	Германия	Италия	Германия
16 x 1/2" ВР	PS16F1	101 54 55	10	10	11,79	9,71
16 x 3/4" ВР	PS16F2	-	10	-	14,87	-
18 x 1/2" ВР	PS18F1	-	10	-	12,05	-
20 x 1/2" ВР	PS20F1	101 55 12	10	10	13,13	10,88
20 x 3/4" ВР	PS20F2	101 55 15	10	10	14,23	12,23



УГОЛЬНИК СОЕДИНИТЕЛЬНЫЙ с полукруглым фланцем						
Тип	Код		Упаковка, шт.		Цена, €	
	Италия	Германия	Италия	Германия	Италия	Германия
1/2"НР + 1/2"ВР	KORSF1	101 55 59	10	10	3,04	8,25

СОЕДИНЕНИЯ ДЛЯ САНТЕХНИКИ С ЗАПИРАЮЩИМ ВИНТОМ (Изготовлены из никелированной латуни. Пресс-фитинги укомплектованы обжимной гильзой из нержавеющей стали, установленной на корпусе фитинга)

Применяются для крепления на монтажной планке KDZ003 (для соединений производства Италии) и 970013 (для соединений производства Германии).



УГОЛЬНИК СОЕДИНИТЕЛЬНЫЙ с запирающим винтом для поднимающей пластины						
Тип	Код		Упаковка, шт.		Цена, €	
	Италия	Германия	Италия	Германия	Италия	Германия
1/2"НР + 1/2"ВР	KORFF1	101 55 60	10	10	5,53	10,48



ПРЕСС-УГОЛЬНИК СОЕДИНИТЕЛЬНЫЙ с запирающим винтом для поднимающей пластины						
Тип	Код		Упаковка, шт.		Цена, €	
	Италия	Германия	Италия	Германия	Италия	Германия
16 x 1/2" ВР	PF16F1	101 54 69	10	10	9,48	9,71
18 x 1/2" ВР	PF18F1	-	10	-	10,28	-
20 x 1/2" ВР	PF20F1	97 04 52	10	10	14,35	13,31



ПРЕСС-УГОЛЬНИК РАСПРЕДЕЛИТЕЛЬНЫЙ с запирающим винтом для поднимающей пластины						
Тип	Код		Упаковка, шт.		Цена, €	
	Италия	Германия	Италия	Германия	Италия	Германия
16 x 1/2"ВР x 16	PFD160	97 02 55	10	10	13,89	22,24
18 x 1/2"ВР x 18	-	97 03 55	-	10	-	23,70



МОНТАЖНАЯ ПЛАСТИНА						
Тип	Код		Упаковка, шт.		Цена, €	
	Италия	Германия	Италия	Германия	Италия	Германия
100 - 155 мм	KDZ003	-	1	-	6,15	-
75 - 150 мм	-	101 54 01	-	10	-	2,79

Изготовлена из оцинкованной стали. Применяется для монтажа двух соединительных угольников для смесителей с различными межосевыми расстояниями.



ЭЛЕМЕНТЫ РАДИАТОРНЫХ ПОДСОЕДИНЕНИЙ



ПРЕСС-УГОЛЬНИК ("Г"-образная трубка)						
Тип	Код		Упаковка, шт.		Цена, €	
	Италия	Германия	Италия	Германия	Италия	Германия
16 x 300 мм	KVP016	SHAAW016030	10	10	18,49	16,66
16 x 1100 мм	-	101 56 31	-	2	-	24,20

Предназначен для радиаторного соединения с трубой из хромированной меди 15 x 1 мм.



ПРЕСС-ТРОЙНИК ("Т"-образная трубка)						
Тип	Код		Упаковка, шт.		Цена, €	
	Италия	Германия	Италия	Германия	Италия	Германия
16 x 16 x 350 мм	-	101 56 28	-	10	-	21,52
20 x 20 x 350 мм	-	101 56 53	-	2	-	24,51

Предназначен для радиаторного соединения с трубой из хромированной меди 15 x 1 мм.



РЕЗЬБОВОЙ ЗАЖИМ						
Тип	Код		Упаковка, шт.		Цена, €	
	Kermi	Rehau	Kermi	Rehau	Kermi	Rehau
16 x 3/4" ВР	ZNKVCE015	240 601 001	10	25	8,19	7,82

Применяется для радиаторного соединения "Г"- и "Т"-образной трубки.



РЕЗЬБОВОЙ АДАПТЕР (EURO)						
Тип	Код		Упаковка, шт.		Цена, €	
	Kermi	Rehau	Kermi	Rehau	Kermi	Rehau
1/2"НРx3/4"UNI	SHAAN000000	240 711 001	10	50	3,21	3,90

С кольцевым уплотнением. Применяется для радиаторных и вентильных соединений с ВР 1/2".

САНТЕХНИЧЕСКАЯ АРМАТУРА



РАСПРЕДЕЛИТЕЛЬ ДЛЯ ВОДОСНАБЖЕНИЯ 1/2" НР			
Тип	Код	Упаковка, шт.	Цена, €
2-контура	101 41 07	1	19,48
3-контура	101 41 11	1	27,36
4-контура	101 41 09	1	30,84

Изготовлен из никелированной латуни. Соединения 1"НР и 1"ВР; выходные отверстия 1/2"НР.



КРЕПЕЖ РАСПРЕДЕЛИТЕЛЯ ВОДОСНАБЖЕНИЯ			
Тип	Код	Упаковка, шт.	Цена, €
СКОБА	101 41 17	1	13,19

Изготовлен из оцинкованной стали и укомплектован резиновыми прокладками в местах крепления коллекторов.



ЗАГЛУШКИ ДЛЯ РАСПРЕДЕЛИТЕЛЕЙ ВОДОСНАБЖЕНИЯ				
Тип	Код	Упаковка, шт.	Материал	Цена, €
1/2" ВР	101 41 20	20	латунь	3,13
1" ВР	101 41 21	20	латунь	5,37

ОТОПЛЕНИЕ. ОБОГРЕВ ПОЛОВ



РАСПРЕДЕЛИТЕЛИ KERMI для отопления и теплого пола				
Количество контуров	Код	Цена, €	Код	Цена, €
	Теплый пол		Отопление	
2 контура	SFVT0200000	122,35	SHV02000000	63,60
3 контура	SFVT0300000	158,29	SHV03000000	75,71
4 контура	SFVT0400000	194,23	SHV04000000	95,26
5 контуров	SFVT0500000	230,20	SHV05000000	126,76
6 контуров	SFVT0600000	266,14	SHV06000000	144,22
7 контуров	SFVT0700000	302,12	SHV07000000	157,71
8 контуров	SFVT0800000	338,06	SHV08000000	171,52
9 контуров	SFVT0900000	374,00	SHV09000000	185,38
10 контуров	SFVT1000000	409,94	SHV10000000	199,19
11 контуров	SFVT1100000	444,62	SHV11000000	214,10
12 контуров	SFVT1200000	481,89	SHV12000000	228,11

Два распределителя диаметром 1", укомплектованные с одной стороны накидной гайкой 1 1/4" для подключения в систему и заглушкой с другой стороны, соединенные специальным крепежом и вращаемым выпуском для наполнения системы или слива. В комплект также входят клапаны Маевского (2 шт.)

Для распределителей теплого пола – термостаты с ручными регуляторами (для автоматического контроля за температурой помещения их меняют на электрические), установленные на входном коллекторе; регулирующие клапаны со шкалой расходомера (от 1 до 4 л/мин.) для регулировки каждого отдельного контура, установленные на выходном коллекторе. Различными цветами обозначен питающий и обратный контур.

Подключение рассчитано под резьбовое соединение НР 3/4" с "евро-конусом". Расстояние между выпусками 50 мм.



ШКАФЫ ДЛЯ РАСПРЕДЕЛИТЕЛЕЙ					
Код		*	**	Ширина, мм	Цена, руб
ШРН - 1	НАРУЖНЫЕ: Высота = 651 мм; Глубина = 120 мм.	2	-	453	1723
ШРН - 2		3	2	553	1830
ШРН - 3		4 - 6	3 - 5	703	2072
ШРН - 4		7 - 9	6 - 8	853	2300
ШРН - 5		10 - 12	9 - 11	1003	2576
ШРН - 6		10 - 12	12	1153	2911
ШРН - 7		10 - 12	12	1303	3230
ШРВ - 1	ВСТРОЕННЫЕ: Высота = 670 мм; Глубина = 125 мм.	2	-	494	1938
ШРВ - 2		3 - 4	2 - 3	594	2149
ШРВ - 3		5 - 7	4 - 6	744	2412
ШРВ - 4		8 - 10	7 - 9	894	2570
ШРВ - 5		11	10 - 12	1044	3001
ШРВ - 6		11 - 12	12	1194	3107
ШРВ - 7		12	12	1344	3859

* - количество контуров распределителей для отопления

** - количество контуров распределителей для теплого пола

Модульный пластиковый коллектор Uponor

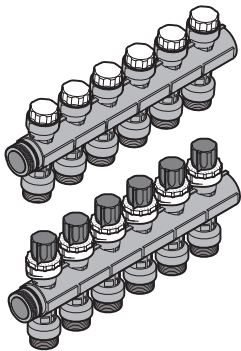

Модульный пластиковый коллектор Uponor с балансировочными клапанами				
Артикул	выходы [-]	l [мм]	Наименование	Упаковка, компл.
1030580	3	150	Модульный пластиковый коллектор Uponor с 3 балансировочными клапанами	1
1030581	4	200	Модульный пластиковый коллектор Uponor с 4 балансировочными клапанами	1
1030582	6	300	Модульный пластиковый коллектор Uponor с 6 балансировочными клапанами	1

В комплект входят подающий и обратный коллекторы из полиамида. Подключение петель через резьбовые соединения HP 3/4" Евроконус, совместимы с резьбовыми адаптерами Uponor.

Расстояние между выходами 50 мм. Коллектора могут быть соединены между собой для необходимого количества петель.

Коллектор оснащен клапанами для балансировки расхода в каждой петле. Может быть оборудован исполнительными механизмами (1000138).

Максимальная рабочая температура 60°C. Максимальное рабочее давление 6 бар.

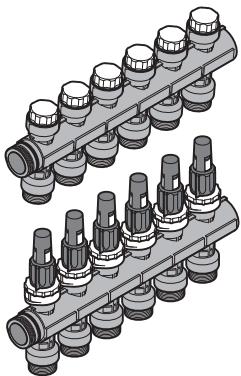

Модульный пластиковый коллектор Uponor с расходомерами				
Артикул	выходы [-]	l [мм]	Наименование	Упаковка, компл.
1030583	3	150	Модульный пластиковый коллектор Uponor с 3 расходомерами	1
1030584	4	200	Модульный пластиковый коллектор Uponor с 4 расходомерами	1
1030585	6	300	Модульный пластиковый коллектор Uponor с 6 расходомерами	1

В комплект входят подающий и обратный коллекторы из полиамида. Подключение петель через резьбовые соединения HP 3/4" Евроконус, совместимы с резьбовыми адаптерами Uponor.

Расстояние между выходами 50 мм. Коллектора могут быть соединены между собой для необходимого количества петель.

Коллектор оснащен регулируемыми расходомерами со шкалой от 0 до 4 л/мин. для балансировки. Может быть оборудован исполнительными механизмами (1000138).

Максимальная рабочая температура 60°C. Максимальное рабочее давление 6 бар.

Аксессуары Uponor для модульного пластикового коллектора



Базовый комплект Uponor для пластикового коллектора			
Артикул	l [мм]	Наименование	Упаковка, компл.
1009209	150	Базовый комплект Uponor для пластикового коллектора BP 1"	1

Комплект состоит из кронштейна для фиксации коллектора, резьбовых соединительных элементов, термометра, наконечников с воздухоотводчиком, клапанов заполнения/слива, байпаса.

АКСЕССУАРЫ



ЗАЩИТНАЯ ТРУБА (из полиэтилена PE-HD)			
для диаметра трубы, мм	Код	Упаковка, м.п.	Цена, €/м
16	20 10 20	30 бухта	0,51
20	20 10 23	30 бухта	0,72
25	20 10 29	30 бухта	0,79
32	20 10 36	30 бухта	1,28

Гофрированная труба из полиэтилена PE-HD. Цвет: чёрный. Поставляется в бухтах



ТРУБНЫЙ ЗАЖИМ			
для диаметра трубы, мм	Код	Упаковка, шт	Цена, €
16 - 18	Опора 16, 18	400	0,35
20	Опора 20	400	0,45
25	Опора 25	400	0,50

Изготавливаются из пластика



ДЕКОРАТИВНОЕ КОЛЬЦО			
для диаметра трубы, мм	Код	Упаковка, шт	Цена, €
16	101 13 70	50	0,34
18	43 30 18	50	0,40
20	101 13 72	50	0,34

Изготавливаются из пластика



ФИКСИРУЮЩИЙ ТРАК				
для диаметра трубы, мм	Код	Ширина, мм	Упаковка, м	Цена, €/м
16	101 31 27	40	100	2,82

П-образные траки сделаны из гнущегося материала, со встроенными зажимами для труб 16 мм, с промежутками 50 мм, длиной 2 м. Высота с трубой: 25 мм.



ДЕМПФЕРНАЯ ЛЕНТА (КРОМКА)						
Тип	Код		Длина катушки, мп		Цена, €/м	
	Kermi	Uponor	Kermi	Uponor	Kermi	Uponor
8 x 160 мм	SFZRS001	100 00 80	25	50	0,86	1,36

Кромочная изоляционная полоска из пористого полиэтилена. С клейкой основой для крепления к стене и изоляции пола. Продается упаковками (катушками).



МУЛЬТИФОЛЬГА					
Код	Толщина, мм	Ширина, м	Ширина, мп	Упаковка, м²	Цена, €/м²
100 00 17	4	1	60	60	5,28
ТП-5/1,0-15	5	1	15	15	3,50

Звукоизолирующая фольга - влагонепроницаемая, покрытая мультиотражающим слоем. Предназначена для более равномерного распределения тепла и экранирования теплового потока. Ширина блока - 1 м.п. Мультифольга ТП продается рулонами (18м²).



ЦЕМЕНТНАЯ ДОБАВКА						
Тип	Код		Канистра, кг		Цена, €	
	Kermi	Uponor	Kermi	Uponor	Kermi	Uponor
ПЛАСТИФИКАТОР	SFZEZ211000	100 00 84	10	20	4,75	4,14

Добавляется в цементную стяжку из расчёта - 160 гр на 1 м² (при толщине бетонного слоя 65 мм) для равномерного распределения тепла по всей поверхности пола и повышения пластичности стяжки. Поставляется в канистрах по 10 кг.



СОЕДИНЕНИЕ ТЕПЛОИЗОЛЯЦИИ			
Наименование	Код	Упаковка	Цена, руб
Клей монтажный	Клей 0,9	0,9 л - банка	285,48
Самоклеющаяся лента	СК-3/0,05-15	15м - рулон	189,51

Клей должен храниться при температуре от + 10°C до + 30°C

ТЕПЛОИЗОЛЯЦИЯ



ЭНЕРГОФЛЕКС ФРЗ (длина 2 м.п.)				
Толщина изоляции	Группа	Код	Упаковка, мп	Цена, руб/м
6 мм	С	C-15 / 6	150	7,49
		C-18 / 6	150	8,14
		C-22 / 6	150	8,79
		C-25 / 6	150	10,09
		C-28 / 6	150	11,07
		C-30 / 6	100	11,72
9 мм	Е	C-35 / 6	100	14,00
		E-15 / 9	150	10,09
		E-18 / 9	150	10,74
		E-22 / 9	150	11,72
		E-25 / 9	100	13,35
		E-28 / 9	100	14,00
		E-30 / 9	100	14,97
		E-35 / 9	100	17,90
		E-42 / 9	100	22,46
		E-45 / 9	50	25,39
		E-48 / 9	50	28,32
		E-54 / 9	50	34,18
		E-60 / 9	50	40,69
		E-64 / 9	50	43,64
		E-70 / 9	50	48,40
E-76 / 9	30	54,91		
E-89 / 9	30	85,17		
E-110 / 9	20	101,23		
E-114 / 9	20	103,83		
E-133 / 9	20	118,81		
E-140 / 9	20	128,25		
E-160 / 9	10	138,01		
13 мм	J	J-15 / 13	100	15,62
		J-18 / 13	100	17,25
		J-22 / 13	100	17,90
		J-25 / 13	100	19,86
		J-28 / 13	100	20,18
		J-30 / 13	50	22,46
		J-35 / 13	50	24,41
		J-42 / 13	50	31,90
		J-45 / 13	50	37,11
		J-48 / 13	50	37,76
		J-54 / 13	50	45,24
		J-60 / 13	50	48,17
		J-64 / 13	50	51,55
		J-70 / 13	30	56,31
		J-76 / 13	30	61,85
		J-89 / 13	30	94,40
		J-110 / 13	20	110,02
J-114 / 13	20	111,65		
J-133 / 13	20	128,25		
J-140 / 13	20	133,78		
J-160 / 13	10	151,68		
20 мм	N	N-22 / 20	50	42,05
		N-25 / 20	50	44,99
		N-28 / 20	50	47,47
		N-30 / 20	50	49,43
		N-35 / 20	50	54,36
		N-42 / 20	40	57,29
		N-45 / 20	30	59,57
		N-48 / 20	30	63,80
		N-54 / 20	30	72,26
		N-60 / 20	30	76,49
		N-64 / 20	30	81,58
		N-70 / 20	30	88,54
		N-76 / 20	30	94,40
		N-89 / 20	30	140,29
		N-110 / 20	20	167,63
N-114 / 20	20	172,19		
N-133 / 20	10	196,93		
N-140 / 20	10	205,72		
N-160 / 20	10	231,76		

Выпускается в виде трубок серого цвета длиной 2 м, с технологическим надрезом по всей длине.

ИНСТРУМЕНТ ДЛЯ ПРЕСС-МОНТАЖА (ПРЕДОСТАВЛЯЕТСЯ В АРЕНДУ)



КАЛИБРАТОРЫ (РАЗВЁРТКИ) 16 - 75			
для диаметра трубы, мм	Код	Описание	Цена, €
16	100 68 30	-	15,18
20	101 57 49	-	15,81
25	101 57 56	-	18,10
32	101 57 62	-	24,86
40	101 66 38	-	37,02
50	101 58 08	-	42,12
63	101 43 39	-	51,90
75	101 43 44	-	68,54

Специальный инструмент для калибровки композиционных труб диаметром 16 - 75 мм. Может использоваться как ручной инструмент, а также как насадка для ручной дрели.



НОЖНИЦЫ ДЛЯ ТРУБ			
для диаметра трубы, мм	Код	Описание	Цена, €
16 - 32	29 10 00	с быстрым обратным ходом	61,00
Запасное лезвие	29 10 21	-	28,00



ТРУБОРЕЗ			
для диаметра трубы, мм	Код	Описание	Цена, €
16 - 63	29 00 00	-	96,00



ГИБКАЯ ВНУТРЕННЯЯ ПРУЖИНА			
для диаметра трубы, мм	Код	Описание	Цена, €
16	101 37 29	L= 600 мм	4,51
20	101 37 34	L= 600 мм	4,68
25	101 37 37	L= 600 мм	6,18
32	101 37 39	L= 600 мм	6,99



ГИБКАЯ НАРУЖНАЯ ПРУЖИНА			
для диаметра трубы, мм	Код	Описание	Цена, €
16	100 66 40	L= 600 мм	6,66
20	101 37 92	L= 600 мм	6,76
25	101 37 94	L= 600 мм	8,84



ТРУБОГИБ			
для диаметра трубы, мм	Код	Описание	Цена, €
16 - 32	15 30 23	-	368,00

Специальный ручной инструмент для сгиба труб. Поставляется в чемодане в комплекте со сменными насадками.

ИНСТРУМЕНТ ДЛЯ ПРЕСС-МОНТАЖА (ПРЕДОСТАВЛЯЕТСЯ В АРЕНДУ)



ПРЕСС-КЛЕЩИ			
для диаметра трубы, мм	Код	Описание	Цена, €
16	100 70 84	Система: U (KSP5)	101,92
20	100 70 86	Система: U (KSP5)	101,92
25	100 70 87	Система: U (KSP5)	101,92
32	100 70 88	Система: U (KSP5)	101,92
40	99 71 00	Система: U (KSP5)	192,00
50	99 81 00	Система: U (KSP5)	199,00
63	79 93 00	Система: U (KSP5)	798,00
75	79 94 00	Система: U (KSP5)	1143,41

Специальные клещи системы "U" для гидравлического пресса с автономным и электрическим питанием.



РУЧНОЙ ПРЕСС			
Наименование	Код	Описание	Цена, €
Приводной механизм	57 40 00	с разборными рукоятками	136,00
Пресс-клещи d 16	57 07 65	Система: U (KSP5)	139,00
Пресс-клещи d 18	57 07 70	Система: U (KSP5)	139,00
Пресс-клещи d 20	57 07 75	Система: U (KSP5)	139,00
Пресс-клещи d 25	57 07 80	Система: U (KSP5)	153,00

Механический пресс для прессования фитингов, используется с универсальными клещами системы "U".



ГИДРАВЛИЧЕСКИЙ ПРЕСС С АВТОНОМНЫМ ПИТАНИЕМ			
Наименование	Код	Описание	Цена, €
ПРЕСС UP 75	100 68 27	вес 6кг; вращение головки 360°	1580,80
Сменный аккумулятор	100 69 49	12В; 2,0 Ач.	132,39
Зарядное устройство	100 69 50	220В; 50-60 Гц; 450 Вт	147,21

Поставляется в стальном чемодане, в комплекте со сменным аккумулятором и зарядным устройством. Напряжение 12 В.



ГИДРАВЛИЧЕСКИЙ ПРЕСС С ЭЛЕКТРИЧЕСКИМ ПИТАНИЕМ					
Наименование	Код		Описание	Цена, €	
	*	**		*	**
ПРЕСС UP 75 EL	57 20 10	100 70 82	вес 6кг; вращение головки 360°	953,00	1185,60

Работает от сети 220 В. Поставляется в стальном чемодане. Используется с соответствующими клещами диаметром 16 - 50 мм.



ОПРЕССОВЩИК			
Тип	Код	Описание	Цена, €
Ручной	11 50 00	60 bar / 6 Мпа / 870 psi	277,00
Электрический	11 51 00	60 bar / 6 Мпа / 870 psi	725,00
Манометр	11 50 45	16 bar / 1.6 МПа / 232 psi	70,00
Запорный клапан	11 51 10	60 bar / 6 Мпа / 870 psi	102,00

Опрессовщик применяется для проверки давлением на герметичность систем трубопроводов и емкостей до 60 bar/870 psi.

Трубопроводы из сшитого полиэтилена для отопления и водоснабжения

Максимальная рабочая температура: до 95°C
 Максимальная кратковременная температура: до 110°C
 Максимальное рабочее давление: до 10 атм.
 Расчётный срок службы: не менее 50 лет

ТРУБЫ ДЛЯ ВОДОСНАБЖЕНИЯ И ОТОПЛЕНИЯ

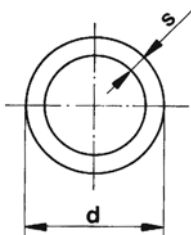

Труба для отопления RAUTITAN pink (RAUPINK)

Тип	Код	Упаковка	Цена, €/м
16 x 2,2 мм	136 042 120	120 м (в бухте)	2,12
16 x 2,2 мм	136 042 006	6 м (в отрезке)	2,42
20 x 2,8 мм	136 052 120	120 м (в бухте)	2,76
20 x 2,8 мм	136 052 006	6 м (в отрезке)	2,97
25 x 3,5 мм	136 062 050	50 м (в бухте)	4,13
25 x 3,5 мм	136 062 006	6 м (в отрезке)	4,47
32 x 4,4 мм	136 072 050	50 м (в бухте)	5,74
32 x 4,4 мм	136 072 006	6 м (в отрезке)	6,21
40 x 5,5 мм	136 082 006	6 м (в отрезке)	9,64
50 x 6,9 мм	136 092 006	6 м (в отрезке)	12,63
63 x 8,6 мм	136 102 006	6 м (в отрезке)	18,25

Труба из сшитого под высоким давлением при помощи пероксидов полиэтилена RAU-VPE (PE-Ха) с защитным слоем, не пропускающим кислород. Цвет - лиловый.

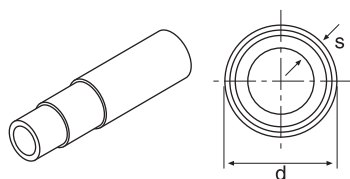

Труба для водоснабжения и отопления REHAU RAUTITAN stabil

Тип	Код	Упаковка	Цена, €/м
16,2 x 2,6	130 121 100	100 м Бухта	2,70
16,2 x 2,6	130 071 005	5 м Отрезки	3,05
20 x 2,9	130 131 100	100 м Бухта	3,85
20 x 2,9	130 081 005	5 м Отрезки	4,19
25 x 3,7	130 141 050	50 м Бухта	6,94
25 x 3,7	130 091 005	5 м Отрезки	7,42
32 x 4,7	130 101 005	5 м Отрезки	8,72
40 x 6,0	130 111 005	5 м Отрезки	21,69

Металлополимерная труба из поперечносшитого полиэтилена с молекулярной памятью (PE-X/Al/PE)

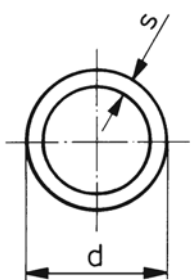

Труба для водоснабжения и отопления REHAU RAUTITAN flex

Тип	Код	Упаковка	Цена, €/м
16 x 2,2	130 370 100	100 м Бухта	2,17
20 x 2,8	130 380 100	100 м Бухта	3,02
25 x 3,5	130 390 050	50 м Бухта	4,58
32 x 4,4	130 400 050	50 м Бухта	6,70
32 x 4,4	130 400 006	6 м Отрезки	7,05
40 x 5,5	130 410 006	6 м Отрезки	10,92
50 x 6,9	130 420 006	6 м Отрезки	14,37
63 x 8,6	130 430 006	6 м Отрезки	21,21

Внимание:

с 01.08.2009 произошла замена латунных безрезьбовых фасонных частей диаметров 16–40 мм на полимерные.

Допускаются следующие комбинации деталей:

полимерный фитинг + полимерная гильза; латунный фитинг + полимерная гильза.

Использование полимерного фитинга и латунной гильзы **не допускается**.

Материал фитинга указан в его наименовании:

PX – пластик (поливинилденфторит для гильз и полифенилсульфон для фитингов)

MX – металл (латунь)



Универсальные фитинги для трубопроводов RAUTITAN (латунь)

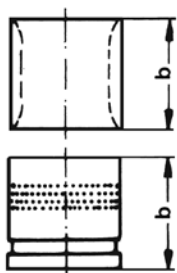

Монтажная гильза РХ				
Тип	Код	Упаковка, шт	b, мм	Цена, €
16	160 001 001	100	24	0,67
20	160 002 001	100	28	0,86
25	160 003 001	100	33	1,14
32	160 004 001	50	41	2,19
40	160 005 001	25	50	4,01
Монтажная гильза МХ				
50	139 771 002	25	61	7,27
63	139 781 002	25	74	10,28

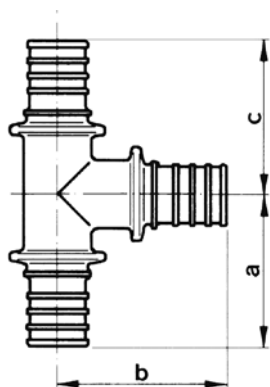

Тройник равнопроходный РХ						
Тип	Код	Упаковка, шт	a, мм	b, мм	c, мм	Цена, €
16	160 031 001	10	34	38	34	5,32
20	160 032 001	10	39	43	39	7,00
25	160 033 001	10	48	53	48	7,91
32	160 034 001	3	60	65	60	16,04
40	160 035 001	1	69	75	69	31,43
Тройник равнопроходный МХ						
50	137 155 001	1	79	87	79	42,92
63	137 165 001	1	98	108	98	53,83

Тройник с уменьшенным боковым проходом РХ						
Тип	Код	Упаковка, шт	a, мм	b, мм	c, мм	Цена, €
20 x 16 x 20	160 061 001	10	37	40	37	7,00
25 x 16 x 25	160 062 001	10	43	43	43	7,91
25 x 20 x 25	160 063 001	10	45	46	45	7,91
32 x 16 x 32	160 064 001	3	52	47	52	16,04
32 x 20 x 32	160 065 001	3	54	50	54	16,04
32 x 25 x 32	160 066 001	3	57	56	57	16,04
40 x 20 x 40	160 067 001	1	59	57	59	31,43
40 x 25 x 40	160 068 001	1	61	64	61	31,43
40 x 32 x 40	160 069 001	1	65	73	65	31,43

Тройник с уменьшенным боковым проходом МХ						
Тип	Код	Упаковка, шт	a, мм	b, мм	c, мм	Цена, €
50 x 20 x 50	230 348 001	1	71	62	71	42,92
50 x 25 x 50	230 358 001	1	71	70	71	42,92
50 x 32 x 50	139 792 001	1	71	76	71	42,92
50 x 40 x 50	137 089 001	1	75	80	75	42,92
63 x 20 x 63	230 328 001	1	83	72	83	53,83
63 x 25 x 63	230 338 001	1	83	80	83	53,83
63 x 32 x 63	137 175 001	1	83	86	83	53,83
63 x 40 x 63	137 074 001	1	90	90	90	53,83
63 x 50 x 63	137 084 001	1	90	97	90	53,83

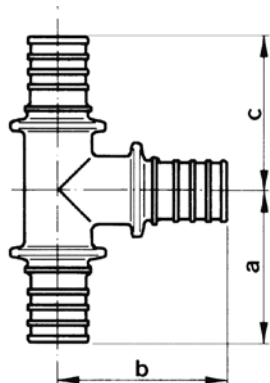

Тройник с уменьшенным торцевым проходом РХ						
Тип	Код	Упаковка, шт	a, мм	b, мм	c, мм	Цена, €
20 x 20 x 16	160 071 001	10	39	43	36	7,00
25 x 25 x 16	160 072 001	10	48	53	38	7,91
25 x 25 x 20	160 073 001	10	48	53	41	7,91
32 x 32 x 20	160 074 001	3	60	65	45	16,04
32 x 32 x 25	160 075 001	3	60	65	51	16,04

Тройник с увеличенным боковым проходом РХ						
Тип	Код	Упаковка, шт	a, мм	b, мм	c, мм	Цена, €
16 x 20 x 16	160 101 001	10	36	41	36	5,32
16 x 25 x 16	160 102 001	10	38	48	38	7,00
20 x 25 x 16	160 103 001	10	41	50	41	7,00
20 x 25 x 20	160 104 001	10	41	50	41	7,00
25 x 32 x 25	160 106 001	3	51	62	51	16,04
Тройник с увеличенным боковым проходом МХ						
20 x 32 x 20	139 962 001	3	45	57	45	17,82
32 x 40 x 32	241 235 002	1	62	70	62	34,93

Универсальные фитинги для трубопроводов RAUTITAN (латунь)

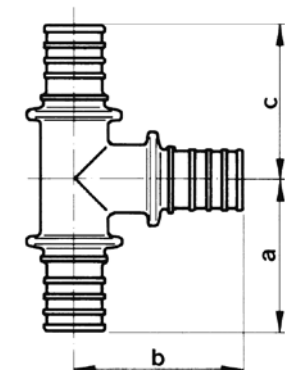

Тройник с уменьшенными боковым и торцевым проходами PX						
Тип	Код	Упаковка, шт	a, мм	b, мм	c, мм	Цена, €
20 x 16 x 16	160 081 001	10	37	40	34	5,32
25 x 16 x 16	160 082 001	10	43	43	34	5,32
25 x 16 x 20	160 083 001	10	43	43	37	7,00
25 x 20 x 16	160 084 001	10	45	46	36	7,00
25 x 20 x 20	160 085 001	10	45	46	39	7,00
32 x 20 x 20	160 086 001	3	54	50	39	16,04
32 x 20 x 25	160 087 001	3	54	50	45	16,04
32 x 25 x 20	160 089 001	3	57	56	41	16,04
32 x 25 x 25	160 091 001	3	57	56	48	16,04
40 x 32 x 32	160 092 001	1	65	73	62	31,43

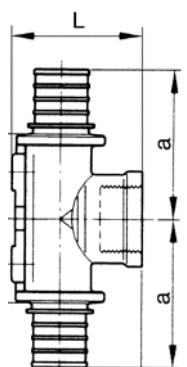

Тройник с уменьшенными боковым и торцевым проходами MX						
Тип	Код	Упаковка, шт	a, мм	b, мм	c, мм	Цена, €
50 x 32 x 40	137 195 001	1	69	76	62	42,92
63 x 32 x 50	137 205 001	1	83	86	73	53,83

Тройник настенный с внутренней резьбой на боковом проходе MX						
Тип	Код	Упаковка, шт	a, мм	h, мм	L, мм	Цена, €
16 - Rp 1/2 - 16	138 841 402	10	46	24	39	10,30
20 - Rp 1/2 - 20	138 851 402	10	50	25	42	10,74

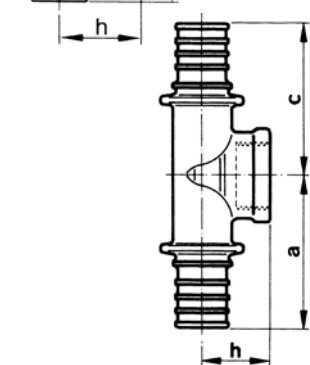

Тройник с внутренней резьбой на боковом проходе MX						
Тип	Код	Упаковка, шт	a, мм	h, мм	c, мм	Цена, €
25 - Rp 3/4 - 25	258 206 002	10	58	28	58	11,06
32 - Rp 3/4 - 25	139 011 002	3	63	31	58	21,74
32 - Rp 3/4 - 32	138 991 002	3	63	31	63	21,74
32 - Rp 1 - 25	139 001 002	3	68	30	63	21,74
32 - Rp 1 - 32	138 981 002	3	68	33	68	21,74
40 - Rp 1 - 32	139 842 001	1	72	37	71	34,93
40 - Rp 1 - 40	139 802 001	1	72	37	75	34,93
40 - Rp 1 1/4 - 40	137 135 001	1	77	39	80	34,93
40 - Rp 1 1/4 - 32	137 145 001	1	77	39	80	34,93
50 - Rp 1 - 50	139 812 001	1	85	43	87	42,36
50 - Rp 1 1/4 - 50	139 822 001	1	85	43	87	42,36
63 - Rp 1 - 63	139 832 001	1	91	45	91	51,63

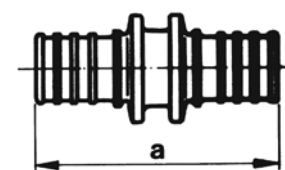

Муфта соединительная равнопроходная PX				
Тип	Код	Упаковка, шт	a, мм	Цена, €
16 x 16	160 011 001	10	45	3,70
20 x 20	160 012 001	10	51	5,10
25 x 25	160 013 001	10	64	7,26
32 x 32	160 014 001	10	82	11,07
40 x 40	160 015 001	4	88	18,77

Муфта соединительная равнопроходная MX				
Тип	Код	Упаковка, шт	a, мм	Цена, €
50 x 50	139 741 002	1	105	30,23
63 x 63	139 751 002	1	127	39,61

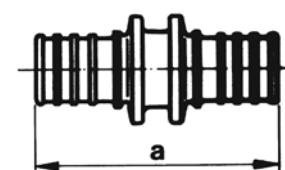

Муфта соединительная редукционная PX				
Тип	Код	Упаковка, шт	a, мм	Цена, €
20 x 16	160 041 001	10	53	5,35
25 x 16	160 042 001	10	63	7,62
25 x 20	160 043 001	10	65	7,62
32 x 25	160 044 001	10	84	11,63
40 x 32	160 047 001	4	100	19,71

Муфта соединительная редукционная MX				
Тип	Код	Упаковка, шт	a, мм	Цена, €
40 x 20	137 582 001	5	80	20,85
40 x 25	138 018 001	5	88	21,89
50 x 32	137 836 001	5	94	31,74
50 x 40	137 843 001	1	98	31,74
63 x 40	138 019 001	1	116	41,59
63 x 50	137 853 001	1	117	41,59

Универсальные фитинги для трубопроводов RAUTITAN (латунь)

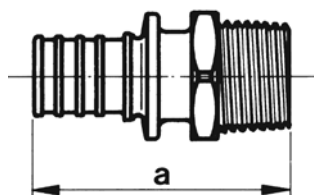

Переходник с наружной резьбой МХ

Тип	Код	Упаковка, шт	а, мм	Цена, €
16 - R 1/2	137 955 001	10	45	6,35
16 - R 3/4 - L15	137 965 001	10	47	6,35
16 - R 1	139 892 001	5	52	9,94
20 - R 1/2	137 975 001	10	53	6,95
20 - R 3/4 - L15	137 985 001	10	54	6,95
20 - R 1 - L18	137 995 001	5	56	9,47
25 - R 1/2	139 181 002	10	59	8,20
25 - R 3/4 - L18	259 505 002	10	61	8,20
25 - R 1 - L22	257 336 002	10	64	8,20
32 - R 3/4	139 081 002	10	67	12,30
32 - R 1 - L22	139 051 002	10	71	12,30
40 - R 1 1/4	139 691 002	5	82	16,54
50 - R 1 1/4	139 701 002	5	89	26,51
50 - R 1 1/2	139 711 002	1	89	26,51
63 - R 2	139 721 002	1	105	39,38

Возможно применение под медные трубы на пайку

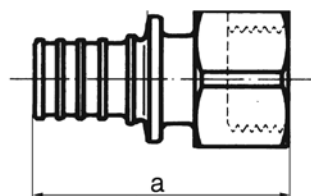

Переходник с внутренней резьбой МХ

Тип	Код	Упаковка, шт	а, мм	Цена, €
16 - Rp 1/2	259 515 002	10	43,8	6,05
20 - Rp 1/2	259 525 002	10	51	6,62
20 - Rp 3/4	138 253 001	10	53	6,62
25 - Rp 1/2	139 281 002	10	58	8,20
25 - Rp 3/4	259 535 002	10	61	8,20
32 - Rp 3/4	139 101 002	10	66	13,03
32 - Rp 1	139 091 002	10	71	13,03
40 - Rp 1 1/2	139 009 001	5	81	25,68

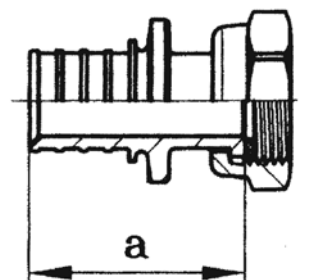

Переходник с накидной гайкой МХ

Тип	Код	Упаковка, шт	а, мм	Цена, €
16 - G 1/2	139 551 002	10	32	6,34
16 - G 3/4	137 144 001	10	32	6,34
20 - G 1/2	139 561 002	10	36	7,92
20 - G 3/4	139 571 002	10	36	7,92
25 - G 3/4	139 912 001	10	45	15,08
25 - G 1	139 922 001	10	45	15,08
32 - G 1	139 932 001	10	51	22,86
32 - G 1 1/4	241 475 001	5	52	22,86
32 - G 1 1/2	137 154 001	5	54	22,86
40 - G 1 1/2	137 265 001	1	57	29,34
40 - G 2	137 164 001	5	64	29,34
50 - G 1 3/4	137 275 001	1	57	51,36
63 - G 2 3/8	137 285 001	1	77	72,99

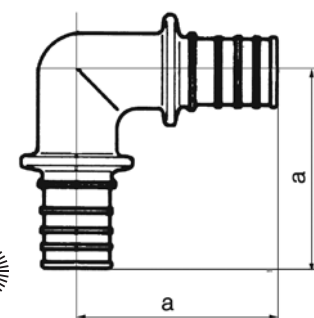

Угольник 90° РХ

Тип	Код	Упаковка, шт	а, мм	Цена, €
16	160 021 001	10	38	4,86
20	160 022 001	10	43	6,34
25	160 023 001	10	53	8,51
32	160 024 001	3	65	13,64
40	160 025 001	2	75	23,41

Угольник 90° МХ

50	139 882 001	1	87	48,02
63	137 873 001	1	106	57,85

Универсальные фитинги для трубопроводов RAUTITAN (латунь)

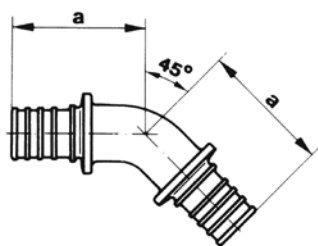

Угольник 45° PX				
Тип	Код	Упаковка, шт	а, мм	Цена, €
20	160 052 001	10	38	8,70
25	160 053 001	10	46	11,16
32	160 054 001	3	60	16,35
40	160 055 001	2	66	30,79

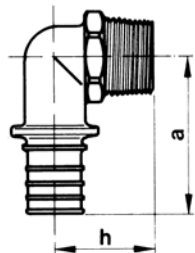

Угольник 45° MX				
Тип	Код	Упаковка, шт	а, мм	Цена, €
50	137 094 001	1	67	54,08
63	137 104 001	1	81	64,48

Угольник-переходник с наружной резьбой MX					
Тип	Код	Упаковка, шт	а, мм	h, мм	Цена, €
16 - R 1/2	139 491 002	10	39	28	6,05
20 - R 1/2	139 501 002	10	44	30	6,96
20 - R 3/4	137 545 001	10	48	34	6,96
25 - R 3/4	139 511 001	10	55	34	9,61
32 - R 3/4	137 423 001	3	62	38	15,38
32 - R 1	137 433 001	3	64	41	15,38

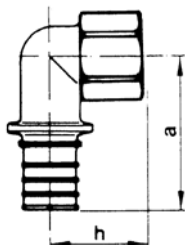

Угольник-переходник с внутренней резьбой MX					
Тип	Код	Упаковка, шт	а, мм	h, мм	Цена, €
16 - Rp 1/2	137 295 001	10	41	27	6,48
16 - Rp 3/4	137 124 001	10	46	28	6,48
20 - Rp 1/2	137 305 001	10	46	28	8,13
20 - Rp 3/4	137 134 001	10	50	29	8,13
25 - Rp 1	241 255 001	10	61	32	13,79

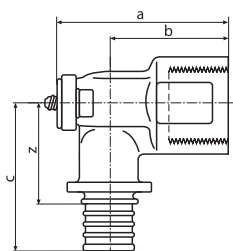

Угольник настенный с коротким нарезным патрубком MX							
Тип	Код	Упаковка, шт	а, мм	б, мм	с, мм	z, мм	Цена, €
16 - Rp 1/2	138 461 405	10	42	27	40	27	6,99
20 - Rp 1/2	138 471 405	10	42	25	44	28	8,07
20 - Rp 3/4	139 191 405	10	43	26	48	32	8,07
25 - Rp 3/4	138 591 405	10	49	30	56	33	12,34
25 - Rp 1	139 321 405	5	53	35	64	41	17,59
32 - Rp 1 1/4	138 153 405	5	64	39	75	48	26,44

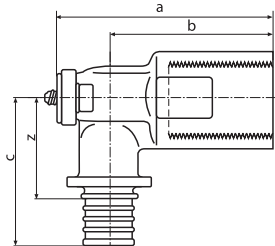

Угольник настенный с длинным нарезным патрубком MX							
Тип	Код	Упаковка, шт	а, мм	б, мм	с, мм	z, мм	Цена, €
16 - Rp 1/2	138 441 405	10	57	42	40	27	6,99
20 - Rp 1/2	138 451 405	10	57	40	44	28	8,07

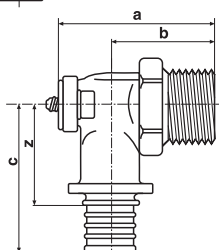

Угольник настенный с наружной резьбой MX							
Тип	Код	Упаковка, шт	а, мм	б, мм	с, мм	z, мм	Цена, €
16 - R 1/2	138 481 405	10	45	30	38	25	6,99
20 - R 1/2	138 491 405	10	47	30	42	26	8,07
20 - R 3/4	138 501 405	10	48	31	45	29	8,07

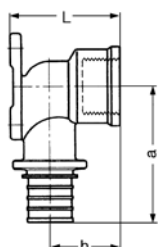

Угольник настенный с внутренней резьбой (с квадратными фланцами) MX						
Тип	Код	Упаковка, шт	а, мм	б, мм	с, мм	Цена, €
16 - Rp 1/2	137 083 401	10	46	25	42	8,20
20 - Rp 1/2	137 373 401	10	50	26	45	8,71

Универсальные фитинги для трубопроводов RAUTITAN (латунь)

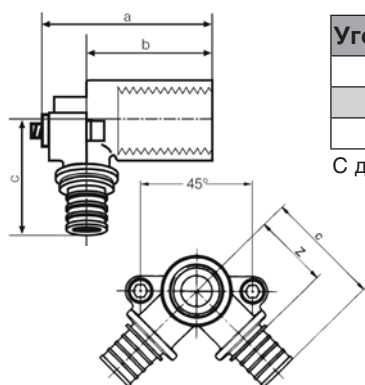

Угольник настенный с внутренней резьбой (распределительный) MX

Тип	Код	Упаковка, шт	a, мм	b, мм	c, мм	z, мм	Цена, €
16 - Rp 1/2	137 015 401	10	57	42	49	36	11,20
20 - Rp 1/2	137 025 401	10	57	40	53	37	12,25

С длинным резьбовым патрубком и двумя отводами для соединения на подвижной гильзе.

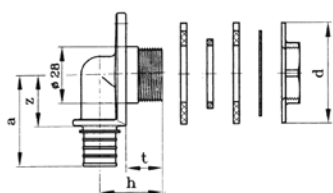

Угольник для подсоединения встроенного сливного бачка MX

Тип	Код	Упаковка, шт	a, мм	b, мм	t, мм	d, мм	Цена, €
16 - Rp 1/2	139 601 402	10	47	32	18	50	14,47

В комплекте с гайкой и шайбами.

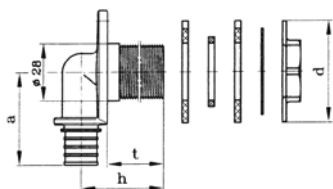

Угольник настенный для ДСП MX

Тип	Код	Упаковка, шт	a, мм	b, мм	t, мм	d, мм	Цена, €
16 - Rp 1/2 x 28	139 241 402	10	47	42	28	50	15,24
20 - Rp 1/2 x 28	139 251 402	10	51	44	28	50	16,05
16 - Rp 1/2 x 55	139 521 402	10	47	69	55	35	15,91

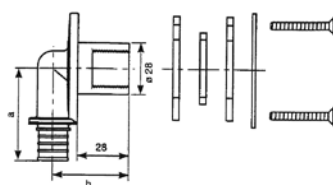

Угольник настенный для гипсокартонных плит MX

Тип	Код	Упаковка, шт	a, мм	h, мм	Цена, €
16 - Rp 1/2 x 28	139 261 402	10	47	42	12,17
20 - Rp 1/2 x 28	139 271 402	10	51	44	13,75

В комплекте с шайбами, уплотнительными кольцами и болтами.

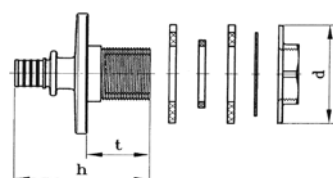

Подводка прямая (через стену) MX

Тип	Код	Упаковка, шт	a, мм	t, мм	d, мм	Цена, €
16 - Rp 1/2 x 28	137 323 001	10	60	28	50	15,40
16 - Rp 1/2 x 55	137 453 001	10	87	55	50	15,40

В комплекте с гайкой и шайбами.

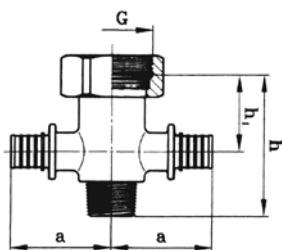

Распределитель на 2 трубы RAUTITAN 16 R 1/2 (крестовина)

Тип	Код	Упаковка, шт	a, мм	h, мм	h1, мм	Цена, €
16 - G 3/4	137 775 001	3	42	57	30	16,74
16 - G 1	138 421 002	3	42	57	30	16,74

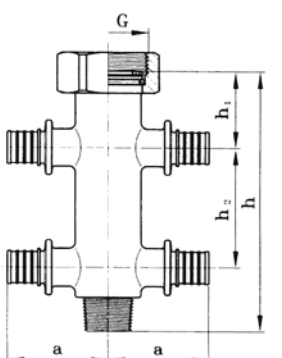

Распределитель на 4 трубы RAUTITAN 16 R 1/2 (двойная крестовина)

Тип	Код	Упаковка, шт	a, мм	h, мм	h1, мм	h2, мм	Цена, €
16 - G 3/4	137 785 001	3	42	107	30	50	26,06
16 - G 1	138 431 002	3	42	107	30	50	26,06



Универсальные фитинги для трубопроводов RAUTITAN (латунь)

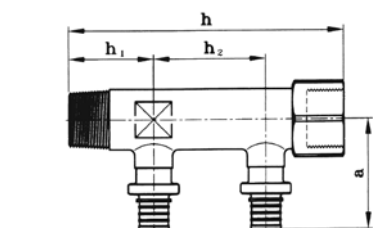

Распределительная гребенка на 2 трубы

Тип	Код	Упаковка, шт	a, мм	h, мм	h1, мм	h2, мм	Цена, €
16 - R/Rp3/4	137 303 002	1	52	113	28	50	19,28
20 - R/Rp3/4	137 215 002	1	52	113	25	50	21,35

R/Rp3/4-16/20 с присоединением труб на подвижной гильзе

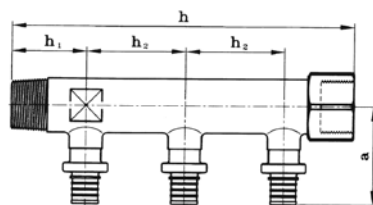

Распределительная гребенка на 3 трубы

Тип	Код	Упаковка, шт	a, мм	h, мм	h1, мм	h2, мм	Цена, €
16 - R/Rp3/4	137 313 002	1	52	163	28	50	22,95
20 - R/Rp3/4	137 225 002	1	52	163	28	50	25,90

R/Rp3/4-16/20 с присоединением труб на подвижной гильзе

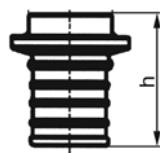

Набор кронштейнов для крепления гребенок (2 шт)

Тип	Код	Упаковка, шт	Материал	Цена, €
-	264 121 001	1	пластик	20,65

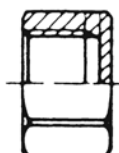

Заглушка для полимерных труб

Тип	Код	Упаковка, шт	h, мм	Цена, €
16	137 793 001	10	26	3,83
20	137 436 001	5	30	4,50

Заглушка для гребенок (резьбовая)

Тип	Код	Упаковка, шт	Цена, €
Rp1/2	137 931 002	5	3,17
Rp3/4	137 803 001	5	3,41

Комплектующие для подсоединения отопительных приборов

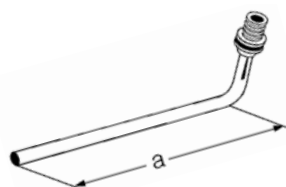

Г-образная трубка (нержавеющая сталь)

Тип	Код	Упаковка, шт	a, мм	Цена, €
16	266 242 001	10	250	11,88
16	240 931 001	10	500	16,18
16	266 252 001	10	1000	25,83
20	266 262 001	10	250	12,86
20	240 941 001	10	500	17,33
20	266 272 001	10	1000	28,46

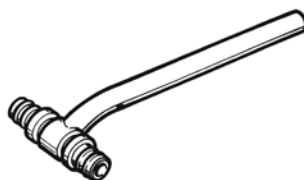

Т-образная трубка (нержавеющая сталь)

Тип	Код	Упаковка, шт	a, мм	Цена, €
16	266 282 001	10	250	20,56
16	240 851 001	10	500	28,89
16	266 292 001	10	1000	38,10
20	266 302 001	10	250	21,10
20	240 861 001	10	500	29,66
20	266 312 001	10	1000	39,25

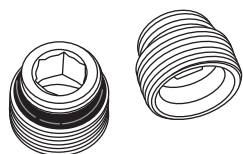

Ниппель резьбозажимной с наружной резьбой (EURO)

Тип	Код	Упаковка, шт	Цена, €
1/2" x 3/4"UNI	240 711 001	1 комплект = 2 шт.	3,90

Применяется для подсоединения отопительных приборов или вентилях (внутренняя резьба 1/2") к резьбовым соединениям с евроконусом. Изготовлен из медного сплава.

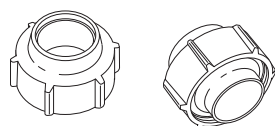

Соединение резьбозажимное с накидной гайкой (цанга)

Тип	Код	Упаковка, шт	Цена, €
G3/4 - 15	240 601 001	1 комплект = 2 шт.	7,82

Применяется для подсоединения присоединительных трубок к отопительному прибору или вентилю (наружная резьба 3/4"). Изготовлен из медного сплава.

Комплектующие для труб

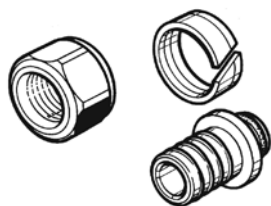

Резьбозажимное соединение для труб RAUTITAN Flex и Pink

Тип	Код	Упаковка, шт	Цена, €
UNI 16 x 3/4"	266 352 001	10	5,18
UNI 20 x 3/4"	266 362 001	10	5,23

Комплект резьбозажимных соединений для RAUTITAN Stabil

Тип	Код	Упаковка, шт	Цена, €
UNI 16 x 3/4"	266 452 001	1 шт	9,92
UNI 20 x 3/4"	266 462 001	1 шт	10,02

В комплект входит 2 резьбозажимных соединения

Фиксирующий желоб

Тип	Код	Упаковка, шт	Цена, €/м
для ПЭ трубы 16/17	138 033 001	3 м (в отрезке)	1,47
для ПЭ трубы 20	138 043 001	3 м (в отрезке)	1,61
для ПЭ трубы 25	138 053 001	3 м (в отрезке)	2,12
для ПЭ трубы 32	138 063 001	3 м (в отрезке)	2,61
для ПЭ трубы 40	138 073 001	3 м (в отрезке)	3,98
для ПЭ трубы 50	138 083 001	3 м (в отрезке)	4,94
для ПЭ трубы 63	138 093 001	3 м (в отрезке)	5,93

Фиксатор поворота трубы 90° (без колец)

Тип	Код	Упаковка, шт	радиус изгиба	Цена, €
16 / 17	258 408 002	10	5 x DN	2,59
20	258 798 002	10	5 x DN	3,11
25	257 249 002	10	5 x DN	4,11
32	261 153 001	5	5 x DN	4,92

Фиксатор поворота трубы 45° (без колец)

Тип	Код	Упаковка, шт	радиус изгиба	Цена, €
16 / 17	265 729 001	10	5 x DN	2,59
20	268 624 001	10	5 x DN	3,11
25	268 634 001	10	5 x DN	4,11
32	268 644 001	5	5 x DN	4,92

Отвод направляющий с кольцами 90°

Тип	Код	Упаковка, шт	а, мм	Цена, €
16	138 881 002	10	48	2,59
20	138 891 002	10	60	3,11
25	138 351 002	10	75	4,11
32	138 641 002	5	128	4,92

Применяются только в водопроводной разводке. Нельзя применять в отопительной.

Отвод направляющий с кольцами 45°

Тип	Код	Упаковка, шт	а, мм	Цена, €
16	139 121 002	10	20	2,59
20	139 131 002	10	25	3,11
25	138 911 002	10	31	4,11
32	138 921 002	5	40	4,92

Применяются только в водопроводной разводке. Нельзя применять в отопительной.

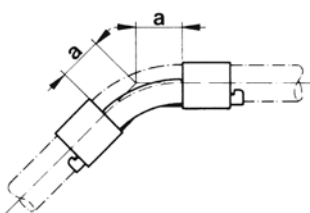
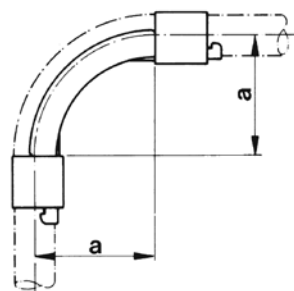
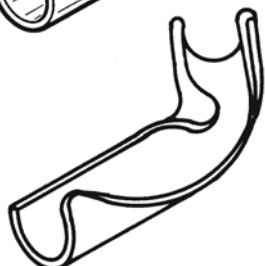
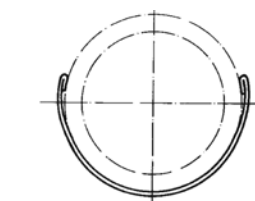

Комплектующие для труб

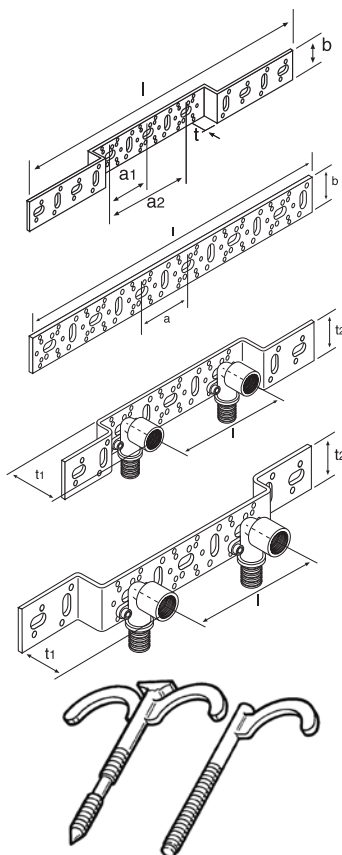

Кронштейн короткий

Тип	Код	Упаковка, шт	l, мм	b, мм	a1/a2, мм	t, мм	Цена, €
О 75 / 150	241 465 405	5	317,5	40	75/150	30	4,92

Шина монтажная

Тип	Код	Упаковка, шт	l, мм	a, мм	b, мм	Цена, €
-	137 055 001	5	2005	75	40	16,05

Блок для скрытого монтажа (под штукатурку)

Тип	Код	Упаковка, шт	t1, мм	t2, мм	l, мм	Цена, €
Блок UP	241 485 406	5	30	40	150	18,89

Блок для открытого монтажа

Тип	Код	Упаковка, шт	t1, мм	t2, мм	l, мм	Цена, €
Блок VW	241 495 406	5	30	40	150	18,89

Монтажные боки имеют в комплекте: 2 настенных коротких угольника 16-Rp1/2 (138 461 405) на кронштейне типа О 75/150 (241 465 405)

Крюки с дюбелем

Тип	Код	Упаковка, шт	Цена, €
для 1 трубы	257 378 002	100	0,38
для 2 труб	257 388 002	100	0,63
для 2 труб в изоляции	265 709 001	50	0,63

Монтажный инструмент

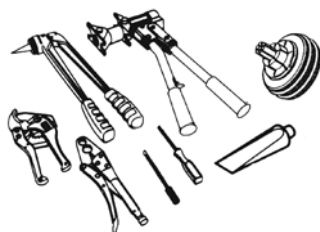

Ручной монтажный инструмент для сменных комплектов на диаметр 16-40 мм

Тип	Код	Упаковка, шт	Вес, кг	Цена, €
RAUTOOL M1	137 764 005	1	7,5	518,79

Базовый инструмент
Экспандер RO, средство для смазки, щетка для очистки, труборезные ножницы 40 Stabil, чемодан для транспортировки, руководство по эксплуатации

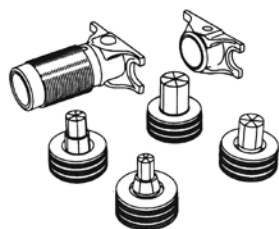

Сменные комплекты для ручного инструмента RAUTOOL M1

Код	Описание	Упаковка, шт.	Цена, €
137 934 003	Сменный комплект M1 (16-32), состоит из расширительных насадок 16x2,2/20x2,8/25x3,5/32x4,4 (для труб RAUTITAN flex, pink, his) и запрессовочных тисков 16/20	1	215,20
137 364 001	Комплект запрессовочных тисков M1 25/32	1	91,35
201 804 001	Сменный комплект M1 для труб 40x5,5, состоит из расширительной насадки и запрессовочных тисков	1	366,47
247 524 003	Сменный комплект (16-32) stabil, состоит из расширительных насадок 16,2x2,6 RO/20x2,9 RO/25x3,7 RO/32x4,7 RO и труборезных ножниц 16/20	1	215,20
268 764 001	Расширительная насадка из нержавеющей стали 15x1,0 RO (для Г- и Т-образных трубок)	1	38,32

Запорная и регулирующая арматура PETTINAROLI

Шаровые краны “Pettinaroli” (Италия) считаются одними из лучших в Европе. В их конструкции использованы самые последние достижения в этой области, фактически - это запорная арматура нового поколения. Поэтому наши краны обладают существенными преимуществами перед кранами других производителей.

Основными преимуществами оборудования, производимого компанией “Pettinaroli” являются:

- срок эксплуатации наших кранов (назначенный ресурс) составляет 30 лет. В течение этого срока кранам не требуется никакое обслуживание или профилактика.
- долговечность и надежная работа в течении всего срока эксплуатации;
 - высокая коррозионная стойкость;
 - возможность стыковки со стандартными трубами и оборудованием, изготовленным из стали, латуни, бронзы, чугуна и пластмасс.

Технические характеристики шаровых кранов:

корпус	- латунь никелированная;
шар	- латунь хромированная;
уплотнение шара	- P.T.F.E.;
рабочая температура	- от -20°C до +150°C
рабочее давление	- до 50 бар
резьба	- согласно ISO 0228 (DIN 259 и BS 2779)

Продукция сертифицирована согласно ISO 9002 и системе ГОСТ Р

Область применения: водоснабжение, отопление, кондиционирование, газ



Кран шаровой полнопроходной с ручкой, BP-BP						
Тип	Серия	Материал ручки	Мах рабочее давление, бар	Мах рабочая t °C	Упаковка бол/мал, шт.	Цена, €
1/2"	51	сталь	42	100	12 / 120	8,35
3/4"			42		12 / 48	11,65
1"			35		6 / 36	18,10
1"1/4			35		4 / 24	27,10
1"1/2			35		2 / 16	36,60
2"			35		2 / 12	54,50
2"1/2			28		3	126,57
3"			28		2	136,21
4"			28		1	246,40



Кран шаровой полнопроходной с ручкой, HP-BP						
Тип	Серия	Материал ручки	Мах рабочее давление, бар	Мах рабочая t °C	Упаковка бол/мал, шт.	Цена, €
1/2"	51/1	сталь	42	100	12 / 120	8,72
3/4"			42		10 / 60	12,30
1"			35		6 / 36	19,20
1"1/4			35		4 / 24	26,00
1"1/2			35		2 / 16	по запросу
2"			35		2 / 12	



Кран шаровой полнопроходной с ручкой, HP-HP						
Тип	Серия	Материал ручки	Мах рабочее давление, бар	Мах рабочая t °C	Упаковка бол/мал, шт.	Цена, €
1/2"	51/2	сталь	42	100	12 / 120	9,06
3/4"			42		10 / 60	12,58
1"			35		6 / 36	13,37
1"1/4			35		4 / 24	по запросу
1"1/2			35		2 / 16	
2"			35		2 / 12	



Кран шаровой полнопроходной с ручкой, BP-BP						
Тип	Серия	Материал ручки	Мах рабочее давление, бар	Мах рабочая t °C	Упаковка бол/мал, шт.	Цена, €
1/2"	52	алюминий "бабочка"	42	100	10 / 100	6,96
3/4"			42		6 / 60	9,71
1"			35		4 / 40	15,09
1"1/4"			35		2 / 20	по запросу



Кран шаровой полнопроходной с ручкой, HP-BP						
Тип	Серия	Материал ручки	Мах рабочее давление, бар	Мах рабочая t °C	Упаковка бол/мал, шт.	Цена, €
1/2"	52/1	алюминий "бабочка"	42	100	12 / 120	7,27
3/4"			42		6 / 60	10,24
1"			35		4 / 40	16,03
1"1/4"			35		2 / 20	по запросу



Кран шаровой полнопроходной с ручкой, HP-HP						
Тип	Серия	Материал ручки	Мах рабочее давление, бар	Мах рабочая t °C	Упаковка бол/мал, шт.	Цена, €
1/2"	52/2	алюминий "бабочка"	42	100	12 / 120	7,55
3/4"			42		6 / 60	10,48
1"			35		4 / 40	16,33
1"1/4"			35		2 / 20	по запросу



Кран шаровой полнопроходной с ручкой, HP-BP						
Тип	Серия	Материал ручки	Мах рабочее давление, бар	Мах рабочая t °C	Упаковка бол/мал, шт.	Цена, €
1/2"x1/2"	52/3	алюминий "бабочка"	30	100	12 / 72	9,25
3/4"x3/4"					8 / 48	12,95
1"x1"					5 / 30	20,52



Кран шаровой полнопроходной с ручкой, BP-BP						
Тип	Серия	Материал ручки	Мах рабочее давление, бар	Мах рабочая t °C	Упаковка бол/мал, шт.	Цена, €
1/2"	51 CE	сталь	28	100	24 / 96	5,02
3/4"					12 / 48	7,34
1"					8 / 48	10,95
1"1/4"					5 / 30	18,80
1"1/2"					3 / 24	27,80
2"					2 / 16	42,44



Кран шаровой полнопроходной с ручкой, HP-BP						
Тип	Серия	Материал ручки	Мах рабочее давление, бар	Мах рабочая t °C	Упаковка бол/мал, шт.	Цена, €
1/2"	51 CE/1	сталь	28	100	20 / 80	5,50
3/4"					12 / 48	7,66
1"					8 / 48	11,52
1"1/4"					4 / 32	21,01
1"1/2"					2 / 16	по запросу
2"					2 / 12	по запросу



Кран шаровой полнопроходной с ручкой, HP-HP						
Тип	Серия	Материал ручки	Мах рабочее давление, бар	Мах рабочая t °C	Упаковка бол/мал, шт.	Цена, €
1/2"	51 CE/2	сталь	28	100	18 / 72	5,12
3/4"					12 / 48	7,41
1"					8 / 48	13,10



Кран шаровой полнопроходной с ручкой, НГ-ВР						
Тип	Серия	Материал ручки	Мах рабочее давление, бар	Мах рабочая t °С	Упаковка бол/мал, шт.	Цена, €
1/2"x1/2"	51 CE/3	сталь	20	100	16 / 96	по запросу
1/2"x3/4"					12 / 72	
3/4"x3/4"					8 / 48	
3/4"x1"					6 / 48	
1"x1"					5 / 30	
1"x1"1/4					4 / 24	
1"1/4x1"1/4					4 / 24	



Кран шаровой полнопроходной с ручкой, ВР-ВР						
Тип	Серия	Материал ручки	Мах рабочее давление, бар	Мах рабочая t °С	Упаковка бол/мал, шт.	Цена, €
1/2"	52 CE	алюминий "бабочка"	28	100	20 / 80	5,92
3/4"			28		12 / 48	8,73
1"			28		9 / 36	12,15
1"1/4			20		6 / 24	19,98



Кран шаровой полнопроходной с ручкой, НР-ВР						
Тип	Серия	Материал ручки	Мах рабочее давление, бар	Мах рабочая t °С	Упаковка бол/мал, шт.	Цена, €
1/2"	52 CE/1	алюминий "бабочка"	28	100	24 / 96	6,53
3/4"					12 / 48	9,51
1"					9 / 36	13,83



Кран шаровой полнопроходной с ручкой, НР-НР						
Тип	Серия	Материал ручки	Мах рабочее давление, бар	Мах рабочая t °С	Упаковка бол/мал, шт.	Цена, €
1/2"	52 CE/2	алюминий "бабочка"	28	100	18 / 72	6,35
3/4"					12 / 48	9,19
1"					8 / 48	15,64



Кран шаровой полнопроходной с ручкой, НГ-ВР						
Тип	Серия	Материал ручки	Мах рабочее давление, бар	Мах рабочая t °С	Упаковка бол/мал, шт.	Цена, €
1/2" x 1/2"	52 CE/3	алюминий "бабочка"	20	100	16 / 96	7,54
1/2" x 3/4"					12 / 72	по запросу
3/4" x 3/4"					8 / 48	12,67
3/4" x 1"					6 / 48	по запросу
1" x 1"					5 / 30	18,53
1" x 1" 1/4					4 / 24	по запросу
1"1/4x1"1/4					4 / 24	29,26



Кран шаровой трехходовой с ручкой, ВР-ВР-ВР						
Тип	Серия	Материал ручки	Мах рабочее давление, бар	Мах рабочая t °С	Упаковка бол/мал, шт.	Цена, €
1/2"	240 E	алюминий	25	100	1	27,24
3/4"					1	34,40
1"					1	53,12
1" 1/4					1	69,26
1" 1/2					1	по запросу
2"					1	
2" 1/2					1	



Соединение прямое с накидной гайкой "американка"						
Размер	Код	Мах рабочее давление, бар	Мах рабочая t °C	Упаковка мал., шт.	Упаковка бол., шт	Цена, €
1/2"	701	16	110	20	200	4,00
3/4"				25	100	5,10
1"				15	60	8,50
1" 1/4				8	32	13,40
1" 1/2				5	5	28,45
2"				3	3	по запросу



Соединение угловое с накидной гайкой "американка"						
Размер	Код	Мах рабочее давление, бар	Мах рабочая t °C	Упаковка мал., шт.	Упаковка бол., шт	Цена, €
1/2"	700	16	110	15	150	3,63
3/4"				20	80	5,26
1"				10	40	10,96
1" 1/4				5	20	13,37
1" 1/2				2	5	29,18
2"				1	2	по запросу



Фильтр сетчатый, латунь						
Размер	Код	Мах рабочее давление, бар	Мах рабочая t °C	Упаковка мал., шт.	Упаковка бол., шт	Цена, €
1/2"	168/0	16	110	12	120	7,83
3/4"				10	100	10,85
1"				6	60	16,39
1" 1/4				5	30	27,17
1" 1/2				3	18	29,26
2"				2	12	44,85



Фильтр сетчатый, бронза						
Размер	Код	Мах рабочее давление, бар	Мах рабочая t °C	Упаковка мал., шт.	Упаковка бол., шт	Цена, €
1/2"	170	16	110	10	100	по запросу
3/4"				6	60	
1"				5	50	
1" 1/4				2	20	
1" 1/2				2	16	
2"				2	12	
2" 1/2				2	2	
3"				2	2	
4"				1	1	



Клапан обратный пружинный						
Размер	Код	Мах рабочее давление, бар	Мах рабочая t °C	Упаковка мал., шт.	Упаковка бол., шт	Цена, €
1/2"	188	10	90	16	160	7,54
3/4"				10	100	10,32
1"				4	40	14,30
1" 1/4				2	20	23,29
1" 1/2				2	20	29,70
2"				2	10	42,11
2" 1/2				2	4	по запросу
3"				1	4	
4"				1	2	



Клапан обратный поворотный						
Размер	Код	Мах рабочее давление, бар	Мах рабочая t °C	Упаковка мал., шт.	Упаковка бол., шт	Цена, €
1/2"	184 GO	6	90	10	100	7,86
3/4"				6	60	10,60
1"				5	50	16,94
1" 1/4				4	40	27,03
1" 1/2				3	24	37,00
2"				1	10	42,17
2" 1/2				2	4	58,03
3"				4	4	79,65
4"	2	2	130,31			



Клапан выпуска воздуха автоматический						
Размер	Код	Мах рабочее давление, бар	Мах рабочая t °C	Упаковка мал., шт.	Упаковка бол., шт	Цена, €
1/2"	696/97	10	115	1	50	7,98



Клиновaя задвижка						
Размер	Код	Мах рабочее давление, бар	Мах рабочая t °C	Упаковка мал., шт.	Упаковка бол., шт	Цена, €
1/2"	175 GLO	16	100	6	60	7,05
3/4"				5	50	8,87
1"				5	50	14,62
1" 1/4				4	32	16,91
1" 1/2				2	16	24,62
2"				2	16	29,06
2" 1/2				1	4	по запросу
3"				1	6	
4"	1	1				



Вентиль прямой						
Размер	Код	Мах рабочее давление, бар	Мах рабочая t °C	Упаковка мал., шт.	Упаковка бол., шт	Цена, €
1/2"	941	10	110	10	100	8,67
3/4"				5	50	11,05



Вентиль угловой						
Размер	Код	Мах рабочее давление, бар	Мах рабочая t °C	Упаковка мал., шт.	Упаковка бол., шт	Цена, €
1/2"	940	10	110	10	100	8,56
3/4"				5	50	10,85



Вентиль запорный прямой						
Размер	Код	Мах рабочее давление, бар	Мах рабочая t °C	Упаковка мал., шт.	Упаковка бол., шт	Цена, €
1/2"	751R	10	110	10	100	7,71
3/4"	751N			5	50	10,38



Вентиль запорный угловой						
Размер	Код	Мах рабочее давление, бар	Мах рабочая t °C	Упаковка мал., шт.	Упаковка бол., шт	Цена, €
1/2"	750R	10	110	10	100	7,34
3/4"	750N			5	50	10,03





Термостатическая головка						
Размер	Код	Мах рабочее давление, бар	Мах рабочая t °C	Упаковка мал., шт.	Упаковка бол., шт	Цена, €
1/2"	106 CN	-	-	1	-	13,92



Термостатический клапан прямой						
Размер	Код	Мах рабочее давление, бар	Мах рабочая t °C	Упаковка мал., шт.	Упаковка бол., шт	Цена, €
1/2"	761 P	10	110	10	100	10,27
3/4"				10	100	12,73



Термостатический клапан угловой						
Размер	Код	Мах рабочее давление, бар	Мах рабочая t °C	Упаковка мал., шт.	Упаковка бол., шт	Цена, €
1/2"	760 P	10	110	10	100	9,31
3/4"				10	100	10,12



Узел подсоединения радиатора с нижней подводкой прямой, однотрубная система						
Размер	Код	Мах рабочее давление, бар	Мах рабочая t °C	Упаковка мал., шт.	Упаковка бол., шт	Цена, €
3/4"	915N	10	110	1	40	17,23



Узел подсоединения радиатора с нижней подводкой угловой, однотрубная система						
Размер	Код	Мах рабочее давление, бар	Мах рабочая t °C	Упаковка мал., шт.	Упаковка бол., шт	Цена, €
3/4"	916N	10	110	1	40	16,63



Узел подсоединения радиатора с нижней подводкой прямой, двухтрубная система						
Размер	Код	Мах рабочее давление, бар	Мах рабочая t °C	Упаковка мал., шт.	Упаковка бол., шт	Цена, €
3/4"	925N	10	110	1	40	14,24



Узел подсоединения радиатора с нижней подводкой угловой, двухтрубная система						
Размер	Код	Мах рабочее давление, бар	Мах рабочая t °C	Упаковка мал., шт.	Упаковка бол., шт	Цена, €
3/4"	926N	10	110	1	40	13,10

Запорная и регулирующая арматура ITAP

Фирма ITAP (Италия) производит полно- и полупроходные шаровые краны, обратные клапаны, фильтры, угловые краны и др. Предлагаемая запорная арматура применяется для монтажа сантехники, систем отопления, горячего и холодного водоснабжения, кондиционирования.

Основные преимущества:

- Широкое применение
- Коррозионная стойкость
- Возможность стыковки со стандартными трубами и приборами, изготовленными из любых материалов.

материалов.

Технические характеристики:

Шаровые краны

корпус - латунь никелированная;
 шар - латунь хромированная;
 уплотнение шара - Тефлон P.T.F.E.

Обратный клапан

корпус - латунь UNI EN 12165 CW6117N
 клапан - нейлон

Рукоятка - штампованная сталь, или алюминиевый сплав

Резьба - согласно ISO 0228 (DIN 259 и BS 2779)

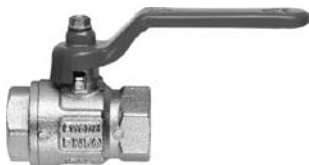

Кран шаровой полнопроходной с ручкой, BP-BP					
ти	Код	Мах рабочее давление, бар	Мах рабочая t °C	Упаковка мал./бол., шт.	Цена, €
1/2"	090	50	150	12 / 156	4,25
3/4"		40		8 / 104	6,15
1"		40		8 / 64	9,45
1" 1/4		30		4 / 48	14,91
1" 1/2		30		2 / 26	21,45
2"		25		2 / 18	33,44
2" 1/2		18		1 / 9	78,52
3"		16		1 / 6	123,10
4"		14		1 / 4	200,25



Кран шаровой полнопроходной с ручкой, HP-BP					
Размер	Код	Мах рабочее давление, бар	Мах рабочая t °C	Упаковка мал./бол., шт.	Цена, €
1/2"	091	50	150	12 / 120	4,69
3/4"		40		8 / 104	6,78
1"		40		8 / 64	10,10
1" 1/4		30		4 / 32	16,37
1" 1/2		30		2 / 24	23,15
2"		25		2 / 18	35,64



Кран шаровой полнопроходной с "бабочкой", BP-BP					
Размер	Код	Мах рабочее давление, бар	Мах рабочая t °C	Упаковка мал./бол., шт.	Цена, €
1/2"	092	50	150	12 / 192	4,19
3/4"		40		8 / 128	5,97
1"		40		8 / 64	9,28
1" 1/4		30		4 / 52	14,95



Кран шаровой полнопроходной с "бабочкой", HP-BP					
Размер	Код	Мах рабочее давление, бар	Мах рабочая t °C	Упаковка мал./бол., шт.	Цена, €
1/2"	093	50	150	12 / 156	4,62
3/4"		40		8 / 104	6,60
1"		40		8 / 64	9,92
1" 1/4		30		4 / 32	16,42



Кран шаровой полнопроходной с накидной гайкой "американка", HP-BP					
Размер	Код	Мах рабочее давление, бар	Мах рабочая t °C	Упаковка мал./бол., шт.	Цена, €
1/2"	098	50	150	8 / 128	6,00
3/4"		40		6 / 60	8,80
1"		40		6 / 48	13,57
1" 1/4"		30		6 / 30	20,64
1" 1/2"		25		6 / 24	38,62
2"		20		4 / 12	57,78



Кран шаровой угловой с накидной гайкой					
Размер	Код	Мах рабочее давление, бар	Мах рабочая t °C	Упаковка мал./бол., шт.	Цена, €
1/2"	298	50	150	6 / 114	7,58
3/4"		40		6 / 78	11,24
1"		40		4 / 48	16,98



Кран шаровой полнопроходной с ручкой, HP-BP					
Размер	Код	Мах рабочее давление, бар	Мах рабочая t °C	Упаковка мал./бол., шт.	Цена, €
1/2"	099		150	25 / 125	6,08
3/4"				15 / 120	8,53
1"				10 / 70	14,61
1" 1/4"				10 / 50	20,30
1" 1/2"				3 / 30	30,25



Кран шаровой со стандартным проходом с ручкой, BP-BP					
Размер	Код	Мах рабочее давление, бар	Мах рабочая t °C	Упаковка мал./бол., шт.	Цена, €
1/2"	116	30	150	15 / 195	3,73
3/4"		30		8 / 104	5,61
1"		30		8 / 96	8,16
1" 1/4"		25		4 / 52	13,13
1" 1/2"		25		2 / 32	18,12
2"		20		2 / 16	29,32



Кран шаровой со стандартным проходом с ручкой, HP-BP					
Размер	Код	Мах рабочее давление, бар	Мах рабочая t °C	Упаковка мал./бол., шт.	Цена, €
1/2"	117	30	150	15 / 180	4,27
3/4"		30		8 / 104	6,28
1"		30		8 / 64	9,02
1" 1/4"		25		4 / 48	14,66
1" 1/2"		25		4 / 36	19,99
2"		20		2 / 18	26,95



Кран шаровой со стандартным проходом с "бабочкой", BP-BP					
Размер	Код	Мах рабочее давление, бар	Мах рабочая t °C	Упаковка мал./бол., шт.	Цена, €
1/2"	118	30	150	15 / 195	3,67
3/4"		30		8 / 128	5,41
1"		30		8 / 104	7,98



Кран шаровой со стандартным проходом с "бабочкой", HP-BP					
Размер	Код	Мах рабочее давление, бар	Мах рабочая t °C	Упаковка мал./бол., шт.	Цена, €
1/2"	119	30	150	15 / 195	4,20
3/4"		30		8 / 128	6,08
1"		30		8 / 64	8,85



Кран шаровой полнопроходной со спускным клапаном, ВР-ВР					
Размер	Код	Мах рабочее давление, бар	Мах рабочая t °С	Упаковка мал./бол., шт.	Цена, €
1/2"	115	25	110	20 / 120	6,51
3/4"		25		12 / 84	8,66
1"		25		12 / 60	11,60
1" 1/4		20		10 / 40	18,44
1" 1/2		20		5 / 30	24,68
2"		20		2 / 16	36,69



Кран шаровой "мини", ВР-ВР					
Размер	Код	Мах рабочее давление, бар	Мах рабочая t °С	Упаковка мал./бол., шт.	Цена, €
1/2"	125	15	90	20 / 240	3,69
3/4"				15 / 180	5,43



Кран шаровой "мини", НР-ВР					
Размер	Код	Мах рабочее давление, бар	Мах рабочая t °С	Упаковка мал./бол., шт.	Цена, €
1/2"	126	15	90	20 / 240	3,51
3/4"				15 / 180	5,39



Кран шаровой трехходовой					
Размер	Код	Мах рабочее давление, бар	Мах рабочая t °С	Упаковка мал./бол., шт.	Цена, €
1/2"	128	25	150	4 / 48	25,30
3/4"				2 / 30	38,81
1"				2 / 20	57,49
1" 1/4				2 / 14	89,11
1" 1/2				2 / 8	126,48
2"				2 / 6	188,29



Клиновая задвижка латунная					
Размер	Код	Мах рабочее давление, бар	Мах рабочая t °С	Упаковка мал./бол., шт.	Цена, €
1/2"	157	20	120	20 / 160	5,65
3/4"				20 / 100	8,09
1"				10 / 70	11,36
1" 1/4				10 / 50	16,06
1" 1/2				5 / 35	21,39
2"				5 / 25	30,66
2" 1/2				1 / 16	49,73
3"				1 / 12	63,43
4"				1 / 6	114,72



Кран шаровой угловой с патрубком для шланга					
Размер	Код	Мах рабочее давление, бар	Мах рабочая t °С	Упаковка мал./бол., шт.	Цена, €
1/2"	132	15	110	10 / 120	5,84
3/4"				6 / 72	8,47
1"				6 / 42	13,65



Кран шаровой угловой с "бабочкой" и патрубком для шланга					
Размер	Код	Мах рабочее давление, бар	Мах рабочая t °С	Упаковка мал./бол., шт.	Цена, €
1/2"	168	15	80	15 / 180	5,17
3/4"				10 / 120	6,85





Кран шаровой угловой НР-НР					
Размер	Код	Мах рабочее давление, бар	Мах рабочая t °C	Упаковка мал./бол., шт.	Цена, €
1/2" x 1/2"	391	16	110	12 / 192	4,41



Кран шаровой угловой					
Размер	Код	Мах рабочее давление, бар	Мах рабочая t °C	Упаковка мал./бол., шт.	Цена, €
1/2" x 3/4"	392	16	110	10 / 240	4,51



Кран шаровой угловой для подключения стиральной машины					
Размер	Код	Мах рабочее давление, бар	Мах рабочая t °C	Упаковка мал./бол., шт.	Цена, €
1/2" x 3/4"	706	8	100	10 / 150	4,16



Вентиль прямой ручной регулировки					
Размер	Код	Мах рабочее давление, бар	Мах рабочая t °C	Упаковка мал./бол., шт.	Цена, €
1/2"	294	10	110	12 / 156	4,63
3/4"				8 / 80	6,77



Вентиль угловой ручной регулировки					
Размер	Код	Мах рабочее давление, бар	Мах рабочая t °C	Упаковка мал./бол., шт.	Цена, €
1/2"	394	10	110	12 / 96	4,29
3/4"				8 / 104	6,56



Вентиль запорный прямой (затворка прямая)					
Размер	Код	Мах рабочее давление, бар	Мах рабочая t °C	Упаковка мал./бол., шт.	Цена, €
1/2"	296	10	110	12 / 156	4,38
3/4"				8 / 104	6,55



Вентиль запорный угловой (затворка угловая)					
Размер	Код	Мах рабочее давление, бар	Мах рабочая t °C	Упаковка мал./бол., шт.	Цена, €
1/2"	396	10	110	12 / 156	4,02
3/4"				8 / 104	6,29



Соединение прямое "американка"					
Размер	Код	Мах рабочее давление, бар	Мах рабочая t °C	Упаковка мал./бол., шт.	Цена, €
1/2"	161	20	120	20 / 320	2,41
3/4"				15 / 150	3,80
1"				12 / 96	6,48
1" 1/4"				8 / 64	9,21



Соединение угловое "американка"					
Размер	Код	Мах рабочее давление, бар	Мах рабочая t °C	Упаковка мал./бол., шт.	Цена, €
1/2"	162	20	120	15 / 240	3,15
3/4"				12 / 156	5,16
1"				8 / 64	8,87
1" 1/4"				6 / 48	13,30



Обратный клапан пружинный					
Размер	Код	Мах рабочее давление, бар	Мах рабочая t °C	Упаковка мал./бол., шт.	Цена, €
1/2"	100	12	100	10 / 240	5,03
3/4"		12		8 / 152	6,74
1"		12		8 / 112	9,15
1" 1/4		10		6 / 78	14,13
1" 1/2		10		4 / 52	19,31
2"		10		2 / 36	29,66
2" 1/2		8		1 / 24	69,92
3"		8		1 / 16	104,74
4"		8		1 / 11	172,94



Обратный клапан пружинный					
Размер	Код	Мах рабочее давление, бар	Мах рабочая t °C	Упаковка мал./бол., шт.	Цена, €
1/2"	103	12	100	10 / 240	3,75
3/4"		12		8 / 152	5,10
1"		12		8 / 112	6,53
1" 1/4		10		6 / 78	9,41
1" 1/2		10		4 / 52	14,15
2"		10		2 / 36	19,43
2" 1/2		8		1 / 24	36,45
3"		8		1 / 16	50,84
4"		8		1 / 11	90,13



Обратный клапан поворотный					
Размер	Код	Мах рабочее давление, бар	Мах рабочая t °C	Упаковка мал./бол., шт.	Цена, €
1/2"	130	12	90	16 / 192	4,82
3/4"		12	90	12 / 96	6,71
1"		12	90	8 / 80	9,83
1" 1/4		10	90	5 / 40	14,60
1" 1/2		10	90	4 / 32	18,51
2"		10	90	2 / 24	26,11
2" 1/2		8	90	1 / 16	53,62
3"		8	90	1 / 10	73,89
4"		8	90	1 / 6	136,03



Фильтр сетчатый					
Размер	Код	Мах рабочее давление, бар	Мах рабочая t °C	Упаковка мал./бол., шт.	Цена, €
1/2"	192	20	110	20 / 160	3,62
3/4"		20	110	10 / 130	5,62
1"		20	110	8 / 64	8,75
1" 1/4		20	110	5 / 60	12,99
1" 1/2		20	110	2 / 36	17,27
2"		16	110	2 / 28	28,76
2" 1/2		16	110	1 / 16	57,04
3"		16	110	1 / 10	81,66
4"		16	110	1 / 4	159,20



Самоочищающийся фильтр с манометром					
Размер	Код	Мах рабочее давление, бар	Мах рабочая t °C	Упаковка мал./бол., шт.	Цена, €
1/2"	189	16	110	1 / 17	75,45
3/4"		16	110	1 / 17	78,47
1"		16	110	1 / 13	93,20
1" 1/4		16	110	1 / 13	104,38
1" 1/2		16	110	1 / 10	141,69
2"		16	110	1 / 10	151,81



Распределитель для водоснабжения ВР					
Размер	Код	Мах рабочее давление, бар	Мах рабочая t °C	Упаковка мал./бол., шт.	Цена, €
3/4" x 2 ВР	450	10	110	12 / 120	5,01
3/4" x 3 ВР				8 / 80	7,12
3/4" x 4 ВР				6 / 60	9,23
1" x 2 ВР				12 / 96	6,40
1" x 3 ВР				8 / 64	8,85
1" x 4 ВР				6 / 48	11,29



Распределитель для водоснабжения НР					
Размер	Код	Мах рабочее давление, бар	Мах рабочая t °C	Упаковка мал./бол., шт.	Цена, €
3/4" x 2 НР	455	10	110	12 / 120	4,94
3/4" x 3 НР				8 / 80	7,03
3/4" x 4 НР				6 / 60	9,15
1" x 2 НР				12 / 96	6,32
1" x 3 НР				8 / 64	8,76
1" x 4 НР				6 / 48	11,18



Распределитель для водоснабжения ВР с регуляторами					
Размер	Код	Мах рабочее давление, бар	Мах рабочая t °C	Упаковка мал./бол., шт.	Цена, €
3/4" x 2 ВР	460	10	110	4 / 76	11,74
3/4" x 3 ВР				4 / 52	17,01
3/4" x 4 ВР				4 / 32	23,11



Распределитель для водоснабжения НР с регуляторами					
Размер	Код	Мах рабочее давление, бар	Мах рабочая t °C	Упаковка мал./бол., шт.	Цена, €
3/4" x 2 НР	465	10	110	4 / 76	11,67
3/4" x 3 НР				4 / 52	16,92
3/4" x 4 НР				4 / 32	23,01

В маркировке коллекторов указан диаметр коллектора (1" или 3/4") и количество контуров. Диаметр выходных контуров 1/2".

Подключение к коллекторам с внутренней резьбой осуществляется через двойной ниппель и резьбовой штуцер (концовку).

Подключение к коллекторам с наружной резьбой осуществляется пресс-соединениями с внутренней резьбой (неразъемный вариант) либо пресс-нарезными соединениями (разъемный вариант).

1. Радиаторные терморегуляторы и запорные радиаторные клапаны

1.1. Термостатические элементы радиаторных терморегуляторов

Код	Тип	Описание	Диапазон температурной настройки, °C	Длина капиллярной трубки, м	Кол-во в упаковке, шт.	Цена, €
Термостатические элементы для установки на клапаны RA-N, RA-G и другие клапаны RA, встроенные в стальные радиаторы Baufa, Brotje, Brugman (Pfino, VK), Buderus, CICH (Europanel), De Longhi (Linea, Platella), Jaga (Linea, Plus), Northon, Ocean, Potterton-Myson, Schafer, Thermoteknik, Vogel & Noot (Cosmo-Compact), а также на гарнитуры RA-K, RA-KE, RA15/6T, RA15/6TB и VHS						
013G2994	RA 2994	С газонаполненным встроенным температурным датчиком	5–26	—	75	17,71
013G2992	RA 2992	С газонаполненным выносным температурным датчиком	5–26	0–2	75	27,32
013G2920	RA 2920	С газонаполненным встроенным температурным датчиком и защитным кожухом от несанкционированного вмешательства	5–26	—	60	26,65
013G2922	RA 2922	С газонаполненным выносным температурным датчиком и защитным кожухом от несанкционированного вмешательства	5–26	0–2	75	37,83
013G2940	RA 2940	С газонаполненным встроенным температурным датчиком, с функцией перекрытия	0–26	—	75	19,23
013G5062	RA 5062	Дистанционного управления, с жидкостным встроенным температурным датчиком	8–28	2	18	56,13
013G5065	RA 5065		8–28	5	18	60,74
013G5068	RA 5068		8–28	8	18	74,19
013G5070	RA 5070	Дистанционного управления, с жидкостным встроенным температурным датчиком	8–28	10	18	77,66
013G5072	RA 5072		8–28	12	18	85,26
013G5075	RA 5075		8–28	15	18	98,93
013G5074	RA 5074	Дистанционного управления, с жидкостным выносным температурным датчиком	8–28	2 + 2	75	80,60
013G5010	RAW 5010	С жидкостным встроенным температурным датчиком	8–28	—	75	16,76
013G5012	RAW 5012	С жидкостным выносным температурным датчиком	8–28	—	75	23,80
013G5110	RAW 5110	С жидкостным встроенным температурным датчиком, с функцией перекрытия	0–28	—	75	18,03
013G5081	FTC	С жидкостным выносным температурным датчиком для регулирования температуры воды в системах внутриспольного отопления	15–50	0–2	1	58,99
013G2750	RA-Plus	Программируемый, с жидкостным встроенным температурным датчиком	8–28	—	—	97,03
013G6070	RAX	С жидкостным встроенным температурным датчиком. Дизайн версия, белый (RAL 9010)	8–28	—	75	25,08
013G6075	RAX	С жидкостным встроенным температурным датчиком. Дизайн версия, черный (RAL 9005)	8–28	—	75	26,13
013G6170	RAX	С жидкостным встроенным температурным датчиком. Дизайн версия, хромированный	8–28	—	75	28,20
013G6171	RAX	С жидкостным встроенным температурным датчиком. Дизайн версия, стальной	8–28	—	75	36,13





Код	Тип	Описание	Диапазон температурной настройки, °С	Длина капиллярной трубки, м	Кол-во в упаковке, шт.	Цена, €
Термостатические элементы для установки на клапаны с соединительной резьбой М30х1,5 производства фирмы Данфосс, например RTD-N, RTD-G, РТД1, РТД2						
013G2945	RA 2945	С газонаполненным встроенным температурным датчиком	5–26	—	75	17,71
Термостатические элементы для установки на клапаны с соединительной резьбой М 30 x 1,5 фирм MNG, Heimeier и Oventrop, встроенные в стальные радиаторы Diatherm, Kermi, Korado, Purmo, Rettig, Radson, Demrad, Stelrad						
013G5030	RAW-K	С жидкостным встроенным температурным датчиком	8–28	—	75	16,76
013G5032	RAW-K 5032	С жидкостным выносным температурным датчиком	8–28	—	75	23,80
013G2730	RA-K-Plus	Программируемый, с жидкостным встроенным температурным датчиком	8–28	—		97,03

1.2. Клапаны радиаторных терморегуляторов



Код	Тип	Д _у , мм	Описание	K _{vs} , м³/ч; K _v , м³/ч	Кол-во в упаковке, шт.	Цена, €
Клапан RA-N для двухтрубной насосной системы отопления; P_y = 10 бар, T_{макс} = 120 °С, с внутренней резьбой¹⁾						
013G0011	RA-N	10	Угловой, никелированный	0,90; 0,04–0,73	90	16,83
013G0012	RA-N	10	Прямой, никелированный	0,90; 0,04–0,73	90	16,83
013G0231	RA-N	10	Угловой, трехосевая версия, правое исполнение, никелированный	0,90; 0,04–0,73	54	20,07
013G0232	RA-N	10	Угловой, трехосевая версия, левое исполнение, никелированный	0,90; 0,04–0,73	54	20,07
013G0151	RA-N UK	10	Угловой, версия UK, никелированный	0,90; 0,04–0,73	75	20,86
013G3903	RA-N	15	Угловой, никелированный	0,90; 0,04–0,73	75	18,66
013G3904	RA-N	15	Прямой, никелированный	0,90; 0,04–0,73	75	18,66
013G0233	RA-N	15	Угловой, трехосевая версия, правое исполнение, никелированный	0,90; 0,04–0,73	54	29,28
013G0234	RA-N	15	Угловой, трехосевая версия, левое исполнение, никелированный	0,90; 0,04–0,73	54	29,28
013G0153	RA-N UK	15	Угловой, версия UK, никелированный	0,90; 0,04–0,73	75	23,21
013G0015	RA-N	20	Угловой, никелированный	1,40; 0,10–1,04	36	23,39
013G0016	RA-N	20	Прямой, никелированный	1,40; 0,10–1,04	36	23,39
013G0155	RA-N UK	20	Угловой, версия UK, никелированный	1,00; 0,16–0,80	56	29,00
013G0037	RA-N	25	Угловой, никелированный	1,40; 0,10–1,04	30	42,08
013G0038	RA-N	25	Прямой, никелированный	1,40; 0,10–1,04	30	42,08
013G4247	RA-NCX	15	Угловой, хромированный	0,9; 0,04–0,73	75	21,22
013G4248	RA-NCX	15	Прямой, хромированный	0,9; 0,04–0,73	75	21,22
013G4239	RA-NCX	15	Угловой, трехосевая версия, правое исполнение, хромированный	0,9; 0,04–0,73	54	26,60
013G4240	RA-NCX	15	Угловой, трехосевая версия, левое исполнение, хромированный	0,9; 0,04–0,73	54	26,60
Клапан RTD-G для однотрубной насосной и двухтрубной гравитационной систем отопления; P_y = 10 бар, T_{макс} = 120 °С, с внутренней резьбой¹⁾						
013G3383	RA-G	15	Угловой, никелированный	2,06; 1,42	24	22,61
013G3384	RA-G	15	Прямой, никелированный	2,06; 1,42	24	22,61
013G3385	RA-G	20	Угловой, никелированный	3,16; 2,06	24	28,79
013G3386	RA-G	20	Прямой, никелированный	3,16; 2,06	24	28,79
013G3387	RA-G	25	Угловой, никелированный	4,75; 2,69	24	36,32
013G3388	RA-G	25	Прямой, никелированный	4,75; 2,69	24	36,32

¹⁾ Фитинги для присоединения трубопроводов заказываются отдельно

1.3. Комплекты терморегуляторов для систем отопления



Код	Тип	Д _y , мм	Описание	Цена, €
Комплект терморегулятора для однотрубной системы отопления, состоящий из клапана RA-G и термостата RA2994				
013G2163	RA-G / RA 2994	15	Угловой	35,47
013G2164	RA-G / RA 2994	15	Прямой	35,47
013G2165	RA-G / RA 2994	20	Угловой	40,91
013G2166	RA-G / RA 2994	20	Прямой	40,91
013G2167	RA-G / RA 2994	25	Угловой	47,54
013G2168	RA-G / RA 2994	25	Прямой	47,54
Комплект терморегулятора для двухтрубной системы отопления, состоящий из клапана RA-N и термостата RA2994				
013G2173	RA-N / RA 2994	15	Угловой	31,99
013G2174	RA-N / RA 2994	15	Прямой	31,99
013G2175	RA-N / RA 2994	20	Угловой	36,16
013G2176	RA-N / RA 2994	20	Прямой	36,16
013G2177	RA-N / RA 2994	25	Угловой	52,60
013G2178	RA-N / RA 2994	25	Прямой	52,60
013G2160	RA-N UK/ RA 2994	15	Угловой UK	36,00
Комплект клапана с уплотнительной втулкой для присоединительных гарнитур, состоящий из клапанов RA-K или RA-KE и термостата RA 2994				
013G2169	RA-K / RA 2994	15	Для двухтрубной	29,03
013G2170	RA-KE / RA 2994	15	Для однотрубной	41,22

1.4. Присоединительно-регулирующие гарнитуры



Код	Тип	Описание	Присоединение, дюймы вход / выход ¹⁾	Кол-во в упаковке, шт.	Цена, €
Гарнитура RA-K для двухтрубной насосной системы отопления; P_y = 10 бар, T_{макс} = 120 °C					
Клапан RA-K с уплотнительной втулкой и отводом с накидной гайкой (A)					
013G3363	RA-K	С предварительной настройкой	R 1/2; R 1/2	60	15,29
Соединительная трубка (B)					
013G3377	—	Длина 950 мм, диаметр 15 мм	—	60	7,83
013G3378	—	Длина 650 мм, диаметр 15 мм	—	60	5,55
Присоединительная деталь RA-K с запорным краном (C1)					
013G3367	RA-K	Для нижнего подключения трубопроводов	G 3/4; R 1/2	60	28,79
Присоединительная деталь RA-KW с запорным краном (C2)					
013G3369	RA-KEW	Для тыльного подключения трубопроводов	G 3/4; R 1/2	48	32,54

¹⁾ Фитинги для присоединения трубопроводов заказываются отдельно

1.4. Присоединительно-регулирующие гарнитуры



Код	Тип	Описание	Присоединение, дюймы вход / выход ¹⁾	Кол-во в упаковке, шт.	Цена, €
Гарнитура RTD-KE для однострунной насосной системы отопления; P_y = 10 бар, T_{макс} = 120 °C					
Клапан RTD-KE с уплотнительной втулкой и отводом с накидной гайкой (A)					
013G3362	RA-KE	Без предварительной настройки	R 1/2; R 1/2	60	29,14
Соединительная трубка (B)					
013G3377	—	Длина 950 мм, диаметр 15 мм	—	60	7,83
013G3378	—	Длина 650 мм, диаметр 15 мм	—	60	5,55
Присоединительная деталь RA-KE с запорным краном (C1)					
013G3366	RA-KE	Для нижнего подключения трубопроводов	G 3/4; R 1/2	60	29,74
Присоединительная деталь RA-KEW с запорным краном (C2)					
013G3368	RA-KEW	Для тыльного подключения трубопроводов	G 3/4; R 1/2	48	32,75
Гарнитура RA15/6TB для двухтрубной насосной системы отопления; P_y = 10 бар, T_{макс} = 120 °C; без предварительной настройки Kv, длина трубки 205 мм					
013G3215	RA 15/6TB ¹⁾	Совместима с RA2000 и RAW	R 1/2; R 1/2		51,96
Гарнитура RA15/6T для однострунной насосной системы отопления; P_y = 10 бар, T_{макс} = 120 °C; длина трубки 205 мм					
013G3270	RA 15/6T ¹⁾	Совместима с RA2000 и RAW	R 1/2; R 1/2		51,96
Гарнитура VHS для двухтрубной насосной системы отопления; P_y = 10 бар, T_{макс} = 120 °C; совместима с RTS-R, RTD-R InovaTM и RTS-R EverisTM					
013G4741	VHS15	Угловая	G 1/2; G 3/4		44,70
013G4742	VHS15	Прямая	G 1/2; G 3/4		44,70
013G4743	VHS15	Угловая	G 3/4; G 3/4		41,77
013G4744	VHS15	Прямая	G 3/4; G 3/4		41,77

¹⁾ Фитинги для присоединения трубопроводов заказываются отдельно

1.5. Запорно-присоединительные радиаторные клапаны



Код	Тип	Д _y , мм	Описание	K _{vs} , м ³ /ч	Кол-во в упаковке, шт.	Цена, €
Клапан RLV, с возможностью его опорожнения, для бокового присоединения к радиатору трубопроводов двухтрубной системы отопления; P_y = 10 бар, T_{макс} = 120 °C						
003L0141	RLV-10	10	Угловой, никелированный	1,80	80	11,30
003L0142	RLV-10	10	Прямой, никелированный	1,80	80	11,30
003L0143	RLV-15	15	Угловой, никелированный	2,50	80	10,93
003L0144	RLV-15	15	Прямой, никелированный	2,50	80	10,93
003L0145	RLV-20	20	Угловой, никелированный	3,00	64	15,08
003L0146	RLV-20	20	Прямой, никелированный	3,00	64	15,08
003L0273	RLV-15 CX	15	Угловой, хромированный	2,5	80	12,27
003L0274	RLV-15 CX	15	Прямой, хромированный	2,5	80	12,27

1.5. Запорно-присоединительные радиаторные клапаны

Код	Тип	Описание	Присоединение, дюймы вход / выход ¹⁾	Кол-во в упаковке, шт.	Цена, €
Клапан RLV-K, с возможностью его опорожнения, для нижнего присоединения к радиатору трубопроводов двухтрубной или однострубно́й системы отопления; P_y = 10 бар, T_{макс} = 120 °C					
003L0280	RLV-K	Прямой, межосевое расстояние 50 мм, с переходниками	G3/4A; G1/2A	40	32,90
003L0281	RLV-K	Прямой, межосевое расстояние 50 мм	G3/4A; G3/4	40	31,33
003L0282	RLV-K	Угловой, межосевое расстояние 50 мм, с переходниками	G3/4A; G1/2A	40	32,90
003L0283	RLV-K	Угловой, межосевое расстояние 50 мм	G3/4A; G3/4	40	31,33
Клапан RLV-KD, с возможностью его опорожнения, для нижнего присоединения к радиатору трубопроводов двухтрубной системы отопления; P_y = 10 бар, T_{макс} = 120°C					
003L0240	RLV-KD	Прямой, межосевое расстояние 50 мм, с переходниками	G3/4A; G1/2A	40	27,78
003L0241	RLV-KD	Прямой, межосевое расстояние 50 мм	G3/4A; G3/4	40	26,38
003L0242	RLV-KD	Угловой, межосевое расстояние 50 мм, с переходниками	G3/4A; G1/2A	40	27,78
003L0243	RLV-KD	Угловой, межосевое расстояние 50 мм	G3/4A; G3/4	40	26,38
Клапан RLV-KS, без возможности его опорожнения, для нижнего присоединения к радиатору трубопроводов двухтрубной системы отопления; P_y = 10 бар, T_{макс} = 120°C					
003L0220	RLV-KS	Прямой, межосевое расстояние 50 мм, с переходниками	G3/4A; G1/2A	40	20,62
003L0221	RLV-KS	Прямой, межосевое расстояние 50 мм	G3/4A; G3/4	40	19,84
003L0222	RLV-KS	Угловой, межосевое расстояние 50 мм, с переходниками	G3/4A; G1/2A	40	20,62
003L0223	RLV-KS	Угловой, межосевое расстояние 50 мм	G3/4A; G3/4	40	19,84
Принадлежности для запорно-присоединительных клапанов (заказываются дополнительно)					
003L0152	RLV-KS	Спускной кран. Для RLV, RLV-K, RLV-KD, с насадкой под шланг 3/4"		120	20,82

¹⁾ Фитинги для присоединения трубопроводов заказываются отдельно

2. Балансировочные клапаны для систем тепло- и холодоснабжения

2.1. Автоматические балансировочные клапаны



Код	Тип	Д _у , мм	Присоединение, дюймы	Диапазон настройки перепада давления, Бар	Кол-во в упаковке, шт.	Цена, €
Регулятор перепада давления ASV-PV с изменяемой настройкой, импульсной трубкой 1,5 м, спускным краном; P_y = 16 бар, T_{макс} = 120°C, ΔP_{макс} = 1,5 бар. С внутренней резьбой ¹⁾						
003L7601	ASV-PV	15	Rp 1/2	0,05 – 0,25	1	157,25
003L7602	ASV-PV	20	Rp 3/4		1	169,33
003L7603	ASV-PV	25	Rp 1		1	205,05
003L7604	ASV-PV	32	Rp 1 1/4		1	264,79
003L7605	ASV-PV	40	Rp 1 1/2		1	278,74
003L7611	ASV-PV	15	Rp 1/2	0,2 – 0,4	1	224,37
003L7612	ASV-PV	20	Rp 3/4		1	241,90
003L7613	ASV-PV	25	Rp 1		1	291,40
003L7614	ASV-PV	32	Rp 1 1/4		1	375,12
003L7615	ASV-PV	40	Rp 1 1/2		1	409,35
003L7616	ASV-PV	32	Rp 1 1/4	0,3–0,75	1	290,48
003L7617	ASV-PV	40	Rp 1 1/2		1	312,27



Регулятор перепада давления ASV-PV с изменяемой настройкой, импульсной трубкой 2,5 м и ниппелем, спускным краном; P_y = 16 бар, T_{макс} = 120 °C, ΔP_{макс} = 2,5 бар						
С наружной резьбой						
003Z0611	ASV-PV	50	G 2 1/2	0,05–0,25	1	507,96
003Z0621	ASV-PV			0,20–0,40	1	507,96
003Z0631	ASV-PV			0,35–0,75	1	507,96
003Z0641	ASV-PV			0,60–1,00	1	652,29



Регулятор перепада давления ASV-PV с изменяемой настройкой, импульсной трубкой 2,5 м, ниппелем и адаптером, спускным краном; P_y = 16 бар, T_{макс} = 120 °C, ΔP_{макс} = 2,5 бар						
Фланцевое присоединение						
003Z0623	ASV-PV	65	—	0,20–0,40	1	1566,94
003Z0624	ASV-PV	80	—		1	1873,51
003Z0625	ASV-PV	100	—		1	2384,48
003Z0633	ASV-PV	65	—	0,3–0,75	1	1566,94
003Z0634	ASV-PV	80	—		1	1873,51
003Z0635	ASV-PV	100	—		1	2384,84
003Z0643	ASV-PV	65	—	0,60–1,00	1	1880,32
003Z0644	ASV-PV	80	—		1	2248,23
003Z0645	ASV-PV	100	—		1	2659,85



Регулятор перепада давления ASV-P с фиксируемой настройкой 0,1 бар, импульсной трубкой 1,5 м, спускным краном; P_y = 16 бар, T_{макс} = 120°C, ΔP_{макс} = 1,5 бар. С внутренней резьбой ¹⁾						
003L7621	ASV-P	15	Rp 1/2	0,1	1	150,36
003L7622	ASV-P	20	Rp 3/4		1	161,33
003L7623	ASV-P	25	Rp 1		1	206,31
003L7624	ASV-P	32	Rp 1 1/4		1	252,86
003L7625	ASV-P	40	Rp 1 1/2		1	272,78



Настраиваемый запорно-измерительный клапан ASV-I с двумя измерительными ниппелями; P_y = 16 бар, T_{макс} = 120°C, ΔP_{макс} = 1,5 бар. С внутренней резьбой ¹⁾						
003L7641	ASV-I	15	Rp 1/2	—	1	54,75
003L7642	ASV-I	20	Rp 3/4	—	1	62,41
003L7643	ASV-I	25	Rp 1	—	1	75,17
003L7644	ASV-I	32	Rp 1 1/4	—	1	112,21
003L7645	ASV-I	40	Rp 1 1/2	—	1	124,98
С наружной резьбой						
003L7652	ASV-I	50	G 2 1/4 A	—	1	207,21

¹⁾ Балансировочные клапаны с наружной резьбой поставляются по спецзаказу. Цена аналогична указанной для клапанов соответствующих диаметров с внутренней резьбой.

2.1. Автоматические балансировочные клапаны

Код	Тип	Д _у , мм	Присоединение, дюймы	Диапазон настройки перепада давления, Бар	Кол-во в упаковке, шт.	Цена, €
Ручной запорно-измерительный клапан ASV-M с возможностью подключения измерительных ниппелей; P_y = 16 бар, T_{макс} = 120°C, ΔP_{макс} = 1,5 бар. С внутренней резьбой ¹⁾						
003L7691	ASV-M	15	Rp 1/2	нет	1	45,24
003L7692	ASV-M	20	Rp 3/4	нет	1	49,79
003L7693	ASV-M	25	Rp 1	нет	1	58,92
003L7694	ASV-M	32	Rp 1 1/4	нет	1	88,82
003L7695	ASV-M	40	Rp 1 1/2	нет	1	108,56
С наружной резьбой						
003L7702	ASV-M	50	G 2 1/4 A	—	1	198,27
Комбинированный балансировочный клапан АВ-QM без измерительных ниппелей; P_y = 16 бар, T_{макс} = 120°C, ΔP_{макс} = 1,5 бар; наружная резьба. В качестве регулирующего клапана может использоваться с э/п TWA-Z, AMV(E) 01						
003Z0201	AB-QM	10	G 1/2 A	0,055 - 0,275	1	167,87
003Z0202	AB-QM	15	G 3/4 A	0,09 - 0,45	1	181,80
003Z0203	AB-QM	20	G 1 A	0,18 - 0,9	1	202,33
003Z0204	AB-QM	25	G 1 1/4 A	0,34 - 1,7	1	221,64
003Z0205	AB-QM	32	G 1 1/2 A	0,64 - 3,2	1	319,25
Комбинированный балансировочный клапан АВ-QM с измерительными ниппелями; P_y = 16 бар, T_{макс} = 120°C, ΔP_{макс} = 1,5 бар, с наружной резьбой. В качестве регулирующего клапана может использоваться с э/п TWA-Z, AMV(E) 01, ABNM-8						
003Z0211	AB-QM	10	G 1/2 A	0,055 - 0,275	1	183,36
003Z0212	AB-QM	15	G 3/4 A	0,09 - 0,45	1	197,26
003Z0213	AB-QM	20	G 1 A	0,18 - 0,9	1	216,37
003Z0214	AB-QM	25	G 1 1/4 A	0,34 - 1,7	1	236,25
003Z0215	AB-QM	32	G 1 1/2 A	0,64 - 3,2	1	333,83
Комбинированный балансировочный клапан АВ-QM с измерительными ниппелями; P_y = 16 бар, T_{макс} = 120 °C, ΔP_{макс} = 4 бар.						
003Z0700	AB-QM	40	G 2	1,5–7,5	1	869,27
003Z0710	AB-QM	50	G 2 1/2	5,0–12,5	1	996,75
003Z0711	AB-QM	50	Фланцевое присоединение	5,0–12,5	1	1236,29
003Z0702	AB-QM	65		8,0–20,0	1	2170,28
003Z0703	AB-QM	80		11,2–28,0	1	2294,29
003Z0704	AB-QM	100		15,2–38,0	1	2790,35
Комбинированный балансировочный клапан АВ-QM с измерительными ниппелями; P_y = 16 бар, T_{макс} = 120 °C, ΔP_{макс} = 4 бар.						
003Z0705	AB-QM	125	Фланцевое присоединение	36,0 - 90,0	1	4977,06
003Z0706	AB-QM	150		58,0 - 145,0	1	6221,33
003Z0707	AB-QM	200		76,0 - 190,0	1	10883,38
003Z0708	AB-QM	250		112,0 - 280,0	1	13291,11
Комплект, включающий клапан АВ-QM с наружной резьбой (1 шт.), клапан MSV-M с наружной резьбой (1 шт.)						
003Z0221	AB-QM / MSV-M	10	G 1/2 A	0,055 - 0,275	1	203,76
003Z0222	AB-QM / MSV-M	15	G 3/4 A	0,09 - 0,45	1	216,87
003Z0223	AB-QM / MSV-M	20	G 1 A	0,18 - 0,9	1	239,71
003Z0224	AB-QM / MSV-M	25	G 1 1/4 A	0,34 - 1,7	1	268,23
003Z0225	AB-QM / MSV-M	32	G 1 1/2 A	0,64 - 3,2	1	374,70



2.2. Ручные балансировочные клапаны



Код	Тип	Д _у , мм	Присоединение, дюймы	Диапазон настройки расхода, м ³ /ч	Кол-во в упаковке, шт.	Цена, €
Клапан ручной регулировки USV-I с предварительной настройкой, со спускным краном и возможностью подключения измерительного ниппеля; P_y = 16 бар, T_{макс} = 120 °C, ΔP_{макс} = 1,5 бар. С внутренней резьбой ¹⁾						
003Z2131	USV-I	15	Rp 1/2	-	1	39,84
003Z2132	USV-I	20	Rp 3/4	-	1	46,42
003Z2133	USV-I	25	Rp 1	-	1	63,61
003Z2134	USV-I	32	Rp 1 1/4	-	1	88,55
003Z2135	USV-I	40	Rp 1 1/2	-	1	97,06
003Z2151	USV-I	50	Rp 2	-	1	188,28



Клапан ручной запорный MSV-S со спускным краном; P_y = 20 бар, T_{макс} = 120 °C, ΔP_{макс} = 2,5 бар						
С внутренней резьбой						
003Z4011	MSV-S	15	Rp 1/2	-	1	23,21
003Z4012	MSV-S	20	Rp 3/4	-	1	28,08
003Z4013	MSV-S	25	Rp 1	-	1	36,46
003Z4014	MSV-S	32	Rp 1 1/4	-	1	63,93
003Z4015	MSV-S	40	Rp 1 1/2	-	1	131,26
003Z4016	MSV-S	50	Rp 2	-	1	185,59



С наружной резьбой						
003Z4111	MSV-S	15	G 3/4 A	-	1	23,21
003Z4112	MSV-S	20	G 1 A	-	1	28,08
Ручной балансировочный клапан MSV-BD с функцией быстрого перекрытия потока, со сливным краном и измерительными ниппелями; P_y = 20 бар, T_{макс} = 120 °C, ΔP_{макс} = 2,5 бар						
С внутренней резьбой						
003Z4000	MSV-BD	15	Rp 1/2	-	1	83,97
003Z4001	MSV-BD	15	Rp 1/2	-	1	83,97
003Z4002	MSV-BD	20	Rp 3/4	-	1	91,37
003Z4003	MSV-BD	25	Rp 1	-	1	103,11
003Z4004	MSV-BD	32	Rp 1 1/4	-	1	130,17
003Z4005	MSV-BD	40	Rp 1 1/2	-	1	162,97
003Z4006	MSV-BD	50	Rp 2	-	1	224,86
С наружной резьбой						
003Z4100	MSV-BD	15	G 3/4 A	-	1	83,97
003Z4101	MSV-BD	15	G 3/4 A	-	1	83,97
003Z4102	MSV-BD	20	G 1 A	-	1	91,37

Комплект балансировочного клапана MSV-BD и запорного клапана MSV-S; P_y = 20 бар, T_{макс} = 120 °C, ΔP_{макс} = 2,5 бар						
С внутренней резьбой						
003Z4051	MSV-BD / MSV-S	15	Rp 1/2	-	1	100,03
003Z4052	MSV-BD / MSV-S	20	Rp 3/4	-	1	110,84
003Z4053	MSV-BD / MSV-S	25	Rp 1	-	1	129,56
003Z4054	MSV-BD / MSV-S	32	Rp 1 1/4	-	1	180,24
003Z4055	MSV-BD / MSV-S	40	Rp 1 1/2	-	1	273,22
003Z4056	MSV-BD / MSV-S	50	Rp 2	-	1	381,03

¹⁾ Балансировочные клапаны с наружной резьбой поставляются по спецзаказу. Цена аналогична указанной для клапанов соответствующих диаметров с внутренней резьбой.

2.2. Ручные балансировочные клапаны



Код	Тип	Д _у , мм	KV3, м ³ /ч	Кол-во в упаковке, шт.	Цена, €
Клапан ручной балансировочный MSV-F2, с измерительными ниппелями, фланцевый; P_y = 16 бар, T_{макс} = 130°C					
003Z1085	MSV-F2	15	3,1	1	160,99
003Z1086	MSV-F2	20	6,3	1	176,82
003Z1087	MSV-F2	25	9,0	1	192,77
003Z1088	MSV-F2	32	15,5	1	219,21
003Z1089	MSV-F2	40	32,3	1	256,34
003Z1061	MSV-F2	50	53,8	1	290,52
003Z1062	MSV-F2	65	93,4	1	352,90
003Z1063	MSV-F2	80	122,3	1	582,83
003Z1064	MSV-F2	100	200,0	1	819,16
003Z1065	MSV-F2	125	304,4	1	1180,26
003Z1066	MSV-F2	150	400,8	1	1547,31
003Z1067	MSV-F2	200	685,6	1	3379,65
003Z1068	MSV-F2	250	952,3	1	6065,48
003Z1069	MSV-F2	300	1380,2	1	8006,71
003Z1090	MSV-F2	350	2046,1	1	10922,31
003Z1091	MSV-F2	400	2584,6	1	17615,98



Клапан ручной регулировки MSV-F2 с измерительными ниппелями, фланцевый; P_y = 25 бар, T_{макс} = 150°C					
003Z1092	MSV-F2	15	3,1	1	408,23
003Z1093	MSV-F2	20	6,3	1	453,92
003Z1094	MSV-F2	25	9,0	1	499,70
003Z1095	MSV-F2	32	15,5	1	578,25
003Z1096	MSV-F2	40	32,3	1	682,93
003Z1070	MSV-F2	50	53,8	1	423,64
003Z1071	MSV-F2	65	93,4	1	578,19
003Z1072	MSV-F2	80	122,3	1	1137,30
003Z1073	MSV-F2	100	200,0	1	1581,65
003Z1074	MSV-F2	125	304,4	1	2303,83
003Z1075	MSV-F2	150	400,8	1	3346,83
003Z1076	MSV-F2	200	685,6	1	6596,68
003Z1077	MSV-F2	250	952,3	1	7511,09
003Z1078	MSV-F2	300	1380,2	1	9910,68
003Z1097	MSV-F2	350	2046,1	1	28705,32
003Z1098	MSV-F2	400	2584,6	1	45667,48

3. Трубопроводная арматура

3.1. Краны шаровые запорные

3.1.1. Краны шаровые стальные JiP



Код	Тип	Д _у , мм	P _у , бар	Кол-во в упаковке, шт.	Цена, €
Шаровой кран JiP-WW под приварку, с рукояткой, стандартный проход, углеродистая сталь, Tmax = 180°C					
065N0100	JiP-WW	15	40	1	36,47
065N0105	JiP-WW	20	40	1	36,47
065N0110	JiP-WW	25	40	1	40,24
065N0115	JiP-WW	32	40	1	43,71
065N0120	JiP-WW	40	40	1	59,50
065N0125	JiP-WW	50	40	1	66,87
065N4280	JiP-WW	65	25	1	108,27
065N4285	JiP-WW	80	25	1	146,06
065N0140	JiP-WW	100	25	1	184,55
065N0745	JiP-WW	125	25	1	353,75
065N0750	JiP-WW	150	25	1	546,71
065N0755	JiP-WW	200	25	1	1065,33



Шаровой кран JiP/G-WW под приварку, стандартный проход, с редукторным приводом, углеродистая сталь, Tmax = 180°C					
065N0151	JiP/G-WW	150	25	1	907,96
065N0156	JiP/G-WW	200	25	1	1198,35
065N0161	JiP/G-WW	250	25	1	3154,53
065N0166	JiP/G-WW	300	25	1	5178,41
065N0171	JiP/G-WW	350	25	1	7856,65
065N0176	JiP/G-WW	400	25	1	13437,96
065N0181	JiP/G-WW	500	25	1	25199,80
065N0186	JiP/G-WW	600	25	1	29644,79



Шаровой кран JiP-FF фланцевый, с рукояткой, стандартный проход, углеродистая сталь, Tmax = 180°C					
065N0300	JiP-FF	15	40	1	60,50
065N0305	JiP-FF	20	40	1	69,34
065N0310	JiP-FF	25	40	1	69,34
065N0315	JiP-FF	32	40	1	77,73
065N0320	JiP-FF	40	40	1	107,98
065N0325	JiP-FF	50	40	1	121,74
065N4281	JiP-FF	65	25	1	159,08
065N4286	JiP-FF	80	25	1	190,05
065N0340	JiP-FF	100	25	1	270,67
065N0945	JiP-FF	125	25	1	489,82
065N0950	JiP-FF	150	25	1	809,27
065N0955	JiP-FF	200	25	1	1474,50
065N4282	JiP-FF	65	16	1	127,26
065N4287	JiP-FF	80	16	1	151,93
065N0240	JiP-FF	100	16	1	215,49
065N0845	JiP-FF	125	16	1	368,23
065N0850	JiP-FF	150	16	1	614,07
065N0855	JiP-FF	200	16	1	1113,60

3.1.1. Краны шаровые стальные JIP



Код	Тип	Д _у , мм	Р _у , бар	Кол-во в упаковке, шт.	Цена, €
Шаровой кран JIP/G-FF фланцевый, стандартный проход, с редукторным приводом, углеродистая сталь, Тмакс = 180°C					
065N0351	JIP/G-FF	150	25	1	964,58
065N0356	JIP/G-FF	200	25	1	1472,90
065N0361	JIP/G-FF	250	25	1	3397,42
065N0366	JIP/G-FF	300	25	1	5372,87
065N0371	JIP/G-FF	350	25	1	9056,58
065N0376	JIP/G-FF	400	25	1	14891,18
065N0381	JIP/G-FF	500	25	1	27428,84
065N0251	JIP/G-FF	150	16	1	938,23
065N025600	JIP/G-FF	200	16	1	1403,43
065N026100	JIP/G-FF	250	16	1	3351,09
065N0266	JIP/G-FF	300	16	1	5304,55
065N0271	JIP/G-FF	350	16	1	8936,45
065N0276	JIP/G-FF	400	16	1	14600,23
065N0281	JIP/G-FF	500	16	1	27085,80

3.1.2. Краны шаровые EAGLE



Код	Тип	Д _у , мм	Р _у , бар	Присоединение, дюймы	Кол-во в упаковке, шт.	Цена, €
Шаровой полнопроходный кран (аналог V3000 и Techno-A), с внутренней резьбой, латунь, Тмакс = 120°C						
09007012	Techno-A	15	30	Rp 1/2	1	3,76
09007034	Techno-A	20	30	Rp 3/4	1	5,44
09007100	Techno-A	25	20	Rp 1	1	8,36
09007114	Techno-A	32	20	Rp 1 1/4	1	12,97
09007112	Techno-A	40	15	Rp 1 1/2	1	19,87
09007200	Techno-A	50	15	Rp 2	1	26,54
09007212	Techno-A	65	15	Rp 2 1/2	1	76,96
09007300	Techno-A	80	15	Rp 3	1	93,70
09007400	Techno-A	100	15	Rp 4	1	225,88



Шаровой полнопроходной кран (аналог V3000B и Techno-C), с внутренней резьбой, со спускным элементом и заглушкой, латунь, Тмакс = 120°C						
09011012	Techno-C	15	30	Rp 1/2	1	9,83
09011034	Techno-C	20	30	Rp 3/4	1	11,51
09011100	Techno-C	25	25	Rp 1	1	15,90
09011114	Techno-C	32	25	Rp 1 1/4	1	24,06
09011112	Techno-C	40	20	Rp 1 1/2	1	34,31
09011200	Techno-C	50	20	Rp 2	1	51,47



Шаровой сливной кран (аналог V2500 и Export), с наружной резьбой, с патрубком для присоединения шланга, латунь, Тмакс = 90°C						
09003012	Export	15	15	Rp 1/2	1	5,02
09003034	Export	20	15	Rp 3/4	1	7,53
09003100	Export	25	15	Rp 1	1	9,62



Шаровой кран полнопроходной (аналог Project), с накидной гайкой и ниппелем ("американка"), с рукояткой типа "бабочка", латунь, Тмакс = 120°C						
09005012	Project	15	30	Rp 1/2	1	6,70
09005034	Project	20	30	Rp 3/4	1	9,83
09005100	Project	25	20	Rp 1	1	15,47
09005114	Project	32	20	Rp 1 1/4	1	23,43

3.3. Клапаны обратные

Код	Тип	Ду, мм	P _y , бар	Присоединение, дюймы	Кол-во в упаковке, шт.	Цена, €
Обратный клапан, пружинный (аналог EURA), латунь, с внутренней резьбой; Tmax = 100°C						
09030012	-	15	16	Rp 1/2	20	8,79
09030034	-	20	16	Rp 3/4	12	9,42
09030100	-	25	16	Rp 1	8	10,88
09030114	-	32	16	Rp 1 1/4	8	15,90
09030112	-	40	16	Rp 1 1/2	6	25,30
09030200	-	50	16	Rp 2	5	41,82
Обратный клапан, пружинный, тип 402, чугун, фланцевый; Tmax = 100°C						
149B2281	402	40	16	-	1	121,26
149B2282	402	50	16	-	1	126,39
149B2283	402	65	16	-	1	141,90
149B2284	402	80	16	-	1	206,38
149B2285	402	100	16	-	1	286,27
149B2226	402	125	16	-	1	356,03
149B2227	402	150	16	-	1	491,47
149B2229	402	200	10 ¹⁾	-	1	809,90
149B2230	402	250	10 ¹⁾	-	1	1963,57
149B2231	402	300	10 ¹⁾	-	1	2970,80
149B2232	402	350	10 ¹⁾	-	1	5542,27
149B2233	402	400	10 ¹⁾	-	1	12041,16
149B2235	402	500	10 ¹⁾	-	1	34205,58
Обратный клапан, пружинный, тип 223, латунь, с наружной резьбой; Tmax = 80°C						
149B2890	223	15	16	G 3/4	10	52,14
149B2891	223	20	16	G 1	10	52,14
149B2892	223	25	16	G 1 1/4	10	69,67
149B2893	223	32	16	G 1 1/2	8	83,95
149B2894	223	40	16	G 2	8	110,92
149B2895	223	50	16	G 2 1/2	8	203,77
Комплект присоединительных патрубков (2 гайки, 2 патрубка, 2 прокладки) для обратного клапана тип 223						
003H6902	-	15	С наружной резьбой, материал - латунь		1	19,43
003H6903	-	20			1	30,55
003H6904	-	25			1	39,73
003H6905	-	32			1	90,03
065F6061	-	40			1	90,67
065F6062	-	50			1	96,63
003H6908	-	15	Под приварку, материал патрубка – сталь, материал гайки – латунь		1	28,59
003H6909	-	20			1	35,46
003H6910	-	25			1	49,97
003N5093	-	32			1	90,91
065F6081	-	40			1	90,67
065F6082	-	50			1	96,63
Обратный клапан пружинный типа 812 (полностью из нержавеющей стали) для установки между фланцами; Tmax = 350 °C						
149B2420	812	15	40	-		69,33
149B2421	812	20	40	-		76,48
149B2422	812	25	40	-		83,93

1) Обратные клапаны типа 402 Ду = 200–500 мм устанавливается с фланцами, P_y = 10 бар. Обратные клапаны данных диаметров под фланцы, P_y = 16 бар, поставляются по спецзаказу.



Код	Тип	Д _у , мм	P _у , бар	Присоединение, дюймы	Цена, €
Обратный клапан пружинный типа 802; корпус: Ду = 32–50 мм – DZR латунь; Ду = 65–100 мм – чугун GG25; Ду = 125–200 мм – высокопрочный чугун GGG40 для установки между фланцами; T_{макс} при Ду = 32–50 мм – 200 °С, при Ду = 65–200 мм – 100 °С					
149B2413	802	32	16	-	121,45
149B2414	802	40	16	-	123,23
149B2415	802	50	16	-	126,83
149B2416	802	65	16	-	146,41
149B2417	802	80	16	-	194,69
149B2418	802	100	16	-	276,16
149B2439	802	125	16	-	394,93
149B2440	802	150	16	-	539,90
149B2441	802	200	16	-	909,83



Обратный клапан двустворчатый типа 895 (корпус – чугун, пластины – нержавеющая сталь, уплотнение EPDM) для установки между фланцами; T_{макс} = 100 °С					
149B3000	895	50	16	-	119,84
149B3001	895	65	16	-	125,27
149B3002	895	80	16	-	130,73
149B3003	895	100	16	-	166,11
149B3004	895	125	16	-	228,78
149B3005	895	150	16	-	245,11
149B3006	895	200	16	-	449,50
149B3007	895	250	16	-	762,59
149B3008	895	300	16	-	1103,17



Обратный клапан двустворчатый типа 805 (корпус – чугун, пластины – бронза) для установки между фланцами; T_{макс} = 80 °С					
149B2590	805	350	16	-	2969,93
149B2591	805	400	16	-	4422,44
149B2592	805	450	16	-	5615,61
149B2593	805	500	16	-	8847,50
149B2594	805	600	16	-	12294,64

3.4. Фильтры сетчатые



Код	Тип	Д _у , мм	P _у , бар	Кол-во в упаковке, шт.	Цена, €
Фильтр сетчатый FVF со сливным краном, P_у = 16 бар, чугун, фланцевый; T_{макс} = 150 °С					
065B7726	FVF	15	16	1	58,17
065B7727	FVF	20	16	1	60,97
065B7728	FVF	25	16	1	64,66
065B7729	FVF	32	16	1	72,76
065B7730	FVF	40	16	1	78,13
065B7731	FVF	50	16	1	90,54
065B7732	FVF	65	16	1	118,63
065B7733	FVF	80	16	1	139,39
065B7734	FVF	100	16	1	186,78
065B7735	FVF	125	16	1	312,88
065B7736	FVF	150	16	1	423,31
065B7737	FVF	200	16	1	813,11
065B7738	FVF	250	16	1	2996,26
065B7739	FVF	300	16	1	5445,75

Фильтр типа FYF Ду = 200–300 мм устанавливается с фланцами, P_у = 10 бар. Фильтры данных диаметров под фланцы, P_у = 16 бар, поставляются по спецзаказу.





Код	Тип	Ду, мм	Р _у , бар	Кол-во в упаковке, шт.	Цена, €
Фильтр сетчатый FVF с пробкой, Р_у = 16 бар, чугун, фланцевый; Т_{макс} = 150°С					
065B7740	FVF	15	16	1	44,42
065B7741	FVF	20	16	1	47,47
065B7742	FVF	25	16	1	51,18
065B7743	FVF	32	16	1	59,40
065B7744	FVF	40	16	1	64,03
065B7745	FVF	50	16	1	77,03
065B7746	FVF	65	16	1	101,15
065B7747	FVF	80	16	1	120,77
065B7748	FVF	100	16	1	179,76
065B7749	FVF	125	16	1	284,64
065B7750	FVF	150	16	1	399,18
065B7751	FVF	200	16	1	779,13
065B7752	FVF	250	16	1	2969,64
065B7753	FVF	300	16	1	5418,25
Фильтр сетчатый FVF с пробкой, Р_у = 25 бар, фланцевый; чугун; Т_{макс} = 150°С					
065B7770	FVF	15	25	1	60,38
065B7771	FVF	20	25	1	64,52
065B7772	FVF	25	25	1	69,54
065B7773	FVF	32	25	1	80,78
065B7774	FVF	40	25	1	83,50
065B7775	FVF	50	25	1	96,74
065B7776	FVF	65	25	1	126,86
065B7777	FVF	80	25	1	164,24
065B7778	FVF	100	25	1	260,65
065B7779	FVF	125	25	1	357,12
065B7780	FVF	150	25	1	578,83
065B7781	FVF	200	25	1	1037,48
065B7782	FVF	250	25	1	4163,37
065B7783	FVF	300	25	1	6628,06
Магнитная вставка FVF-S для фильтров FVF					
065B7790	FVF-M	15–20	—	1	30,90
065B7791	FVF-M	25–32	—	1	30,90
065B7792	FVF-M	40	—	1	33,23
065B7793	FVF-M	50	—	1	34,20
065B7794	FVF-M	65	—	1	50,54
065B7795	FVF-M	80	—	1	50,98
065B7796	FVF-M	100–125	—	1	67,80
065B7797	FVF-M	150	—	1	94,88
065B7798	FVF-M	200	—	1	116,64
065B7799	FVF-M	250	—	1	130,63
065B7800	FVF-M	300	—	1	156,30

Фильтр типа FVF Ду = 200–300 мм устанавливается с фланцами, Р_у = 10 бар. Фильтры данных диаметров под фланцы, Р_у = 16 бар, поставляются по спецзаказу.

Код	Тип	Д _у , мм	P _у , бар	Кол-во в упаковке, шт.	Цена, €
Сетка стандартная FVF-S и уплотнение для фильтров FVF					
065B7810	FVF-S	15–20	—	1	10,74
065B7812	FVF-S	25	—	1	11,21
065B7813	FVF-S	32	—	1	11,42
065B7814	FVF-S	40	—	1	12,47
065B7815	FVF-S	50	—	1	12,98
065B7816	FVF-S	65	—	1	14,38
065B7817	FVF-S	80	—	1	21,06
065B7818	FVF-S	100	—	1	29,25
065B7819	FVF-S	125	—	1	40,31
065B7820	FVF-S	150	—	1	113,23
065B7821	FVF-S	200	—	1	164,44
065B7822	FVF-S	250	—	1	180,80
065B7823	FVF-S	300	—	1	241,13
Сливное устройство для фильтров FVF					
065B7802	FVF-B	15–50	16	1	18,68
065B7801	FVF-B	15–50	16	1	23,35
Фильтр сетчатый Y222P со сливным краном, с внутренней резьбой; латунь; Tmax = 110°C					
149B5160	Y222P	20	25	1	40,56
149B5161	Y222P	25	25	1	45,90
149B5191	Y222P	32	25	1	50,53
149B5162	Y222P	40	25	1	88,41
149B5163	Y222P	50	25	1	110,92
Фильтр сетчатый Y222 с внутренней резьбой; латунь; Tmax = 110°C					
149B6520	Y222	15	25	1	23,94
149B1769	Y222	20	25	1	23,94
149B1770	Y222	25	25	1	33,76
149B1771	Y222	32	25	1	43,39
149B1772	Y222	40	25	1	60,90
149B1773	Y222	50	25	1	90,01
Фильтр сетчатый Y666, нержавеющая сталь, с внутренней резьбой; Tmax = 175°C					
149B5271	Y666	8	40	1	97,13
149B5272	Y666	10	40	1	97,13
149B5273	Y666	15	40	1	105,16
149B5274	Y666	20	40	1	127,55
149B5275	Y666	25	40	1	143,94
149B5276	Y666	32	40	1	188,27
149B5277	Y666	40	40	1	254,95
149B5278	Y666	50	40	1	349,29



3.5. Воздухоотводчики



Код	Тип	Д _у , мм	P _у , бар	Присоединение, дюймы	Кол-во в упаковке, шт.	Цена, €
Воздухоотводчик WIND (EOLO) для стояков системы отопления (аналог MATIC), с обратным клапаном, латунь, Tmax = 120°C						
09020020	WIND (EOLO)	10	10	G 3/8	12	11,71
09020040	WIND (EOLO)	15	10	G 1/2	12	11,71

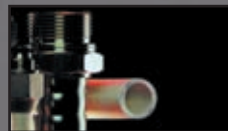

Москва
«ИНТЕРМА» (495) 783-7000
780-7000

Санкт – Петербург
«ИНТЕРМА - СПб» (812) 380-6866
380-6865

Нижний Новгород
«ИНТЕРМА-НН» (831) 272-8635
272-8636

Казань
«ИНТЕРМА-К» (843) 273-7312
273-7322

Воронеж
«ИНТЕРМА-В» (4732) 79-4849
79-3300

Самара «ИНТЕРМА»
представительство (927) 706-3563

Екатеринбург
«ИНТЕРМА» (908) 910-5177
представительство (343) 372-7702

Казань «ИНТЕРМА»
представительство (905) 311-4622
(843) 278-4381

Волгоград «ИНТЕРМА»
представительство (960) 870-2557

E-mail: info@interma.ru
www.interma.ru



Интерма К. 10.p01.04.029

**МЕТАЛЛОПЛАСТИКОВАЯ ТРУБА. ФИТИНГИ.
ЗАПОРНО-РЕГУЛИРУЮЩАЯ
АРМАТУРА.**